

WALK-IN СЕРИЙНЫЕ МОДЕЛИ

- Эксклюзивный и элегантный дизайн петель и профилей.
- Высококачественное одноsegmentное безопасное стекло (ESG) в соответствии с нормой EN 12150.
- Фурнитура (петли, крепления, ручки, соединительные элементы) выполнены из высококачественного металла в цветах гальванический хром или окрашены в стандартные цвета.
- Профиль из высококачественного анодированного алюминия.
- Широкий выбор решений в технически усовершенствованной серии WALK-IN в комбинации с: маятниковыми - складывающимися, раздвижными дверями, а также с неподвижными сегментами и фиксированными панелями с маятниковыми дверями.
- Со всеми техническими особенностями соответствующей коллекции душевых кабин.
- 2 варианта стандартной высоты: 1850 / 1867 мм и 2000 / 2017 мм.
- В зависимости от моделей прецизионное изготовление как по индивидуальному заказу, так и в серийном исполнении.
- Сделано в Германии.
- Проверено по DIN EN 14428 (CE) и PPP 53005 (TÜV / GS).
- 20 лет гарантии на обеспечение всеми запчастями с момента снятия моделей с производства.



20 Jahre
Nachkaufssicherheit

**MADE IN
GERMANY**



Архангельск (8182)63-90-72
Астана (7172)727-132
Астрахань (8512)99-46-04
Барнаул (3852)73-04-60
Белгород (4722)40-23-64
Брянск (4832)59-03-52
Владивосток (423)249-28-31
Волгоград (844)278-03-48
Вологда (8172)26-41-59
Воронеж (473)204-51-73
Екатеринбург (343)384-55-89

Иваново (4932)77-34-06
Ижевск (3412)26-03-58
Иркутск (395)279-98-46
Казань (843)206-01-48
Калининград (4012)72-03-81
Калуга (4842)92-23-67
Кемерово (3842)65-04-62
Киров (8332)68-02-04
Краснодар (861)203-40-90
Красноярск (391)204-63-61
Курск (4712)77-13-04
Липецк (4742)52-20-81

Магнитогорск (3519)55-03-13
Москва (495)268-04-70
Мурманск (8152)59-64-93
Набережные Челны (8552)20-53-41
Нижний Новгород (831)429-08-12
Новокузнецк (3843)20-46-81
Новосибирск (383)227-86-73
Омск (3812)21-46-40
Орел (4862)44-53-42
Оренбург (3532)37-68-04
Пенза (8412)22-31-16

Пермь (342)205-81-47
Ростов-на-Дону (863)308-18-15
Рязань (4912)46-61-64
Самара (846)206-03-16
Санкт-Петербург (812)309-46-40
Саратов (845)249-38-78
Севастополь (8692)22-31-93
Симферополь (3652)67-13-56
Смоленск (4812)29-41-54
Сочи (862)225-72-31
Ставрополь (8652)20-65-13

Сургут (3462)77-98-35
Тверь (4822)63-31-35
Томск (3822)98-41-53
Тула (4872)74-02-29
Тюмень (3452)66-21-18
Ульяновск (8422)24-23-59
Уфа (347)229-48-12
Хабаровск (4212)92-98-04
Челябинск (351)202-03-61
Череповец (8202)49-02-64
Ярославль (4852)69-52-93

Киргизия (996)312-96-26-47 Казахстан (772)734-952-31 Таджикистан (992)427-82-92-69

<http://kermi.nt-rt.ru> || kmy@nt-rt.ru

WALK-IN-Серийные модели

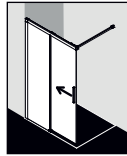

NI J2R/L
Страница 30

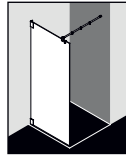

PA TWF
Страница 32



PX TWF / TWG*
Страница 34

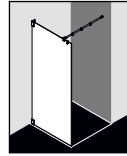

FI TWF / TWG*
Страница 36

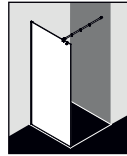

FI TPF / TPG*
Страница 36

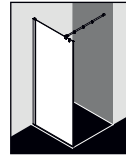

FX TWF / TWG*
Страница 38

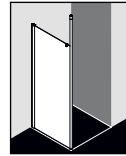

PE TWP
Страница 40

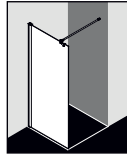

PE TWF / TWG*
Страница 42

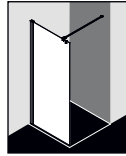

LI TWF
Страница 44

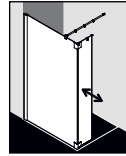

PX T1R/L
Страница 46



PE TFR/L
Страница 48

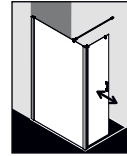

LI T1R/L
Страница 50

* со стабилизатором 45°

Поверхности (в зависимости от серийного варианта)



хром



серебристый
глянцевый



серебристый
матовый

Варианты стёкол в серийном исполнении

Опционально с легко очищающимся покрытием KermiCLEAN



ESG прозрачное



ESG SR Opaco



ESG SR Siesta



ESG SR Arena C



ESG с серой
тонировкой



WALK-IN NICA®

Wall раздвижная



Варианты конфигурации

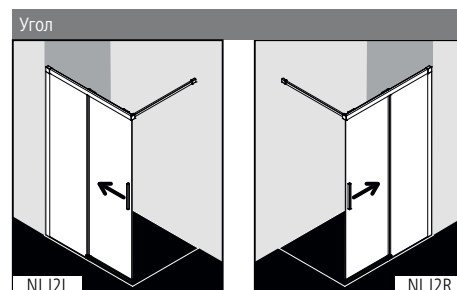

Характеристика изделия

- Частично обрамленная WALK-IN раздвижная дверь с одной створкой и с одной фиксированной панелью.
- С настенной опорой.
- Однослойное безопасное стекло (ESG) в соответствии с нормой EN 12150, толщина 6 мм, опционально со специальным легко очищающимся покрытием KermiCLEAN.
- Профили из высококачественного анодированного алюминия, ручки из высококачественного металла.
- Возможность регулирования в настенном профиле 25 мм.
- Легко отсоединяющаяся створка раздвижной двери с функцией Soft-Open и Soft-Close облегчает уборку.
- Высококачественные шарикоподшипниковые ролики.
- Сплошные уплотнительные профили, горизонтальный уплотнительный профиль с улучшенным водоотведением.
- Из-за особенностей конструкции создание абсолютной герметичности в душевых кабинах серии NICA невозможно.
- В комплект поставки входит крепежный набор.
- Сделано в Германии.
- Проверено по DIN EN 14428 (CE) и PPP 53005 (TÜV / GS).
- 20 лет гарантии на обеспечение всеми запчастями с момента снятия моделей с производства.

Монтаж

Душевые кабины Kermi предназначены для установки на душевых поддонах. При ином их использовании необходимо обеспечить наличие соответствующей душевой зоны (герметичный пол, сток, ...). Информация по замеру и монтажу см. страницу 10-11.

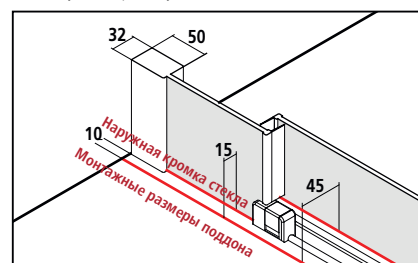

В спецификациях и торговой документации Kermi приведены размеры установочной ширины (BV) или размеры по наружной кромке стекла (GAK).

KermiEXTRA	*максимальную ширину см. на странице справа		индивидуального заказа	
Ручки	FI, DI, PE, AT1, LI	199,-		Стр. 390-393
Стёкла с пескоструйным декором	Декор Stripe 2	227,-	Другие декоры Kermi.	297,- Индивидуальные декоры по запросу. Стр. 394-405
Стекло с зеркальной поверхностью*	Ширина в мм за каждый артикул	- 550 330,-	551-950 571,-	951-1250 813,- ab 1251 1143,- Стр. 406-409
Поверхности	серебристого глянцевого	421,-		Стр. 410-413

NI J2R/L

Серийные изделия						Всегда указывайте при заказе:		
Все размеры приведены в мм по отношению к выровненным стенам. Допустимый уклон пола под фиксирующей панелью макс. 2 мм, общий уклон пола макс. 3 мм, при несоблюдении данных показателей рекомендуется индивидуальный заказ кабины и специальная конструкция по запросу. При высоте 1850 мм (NI J2R/L ...18..K) такая же, как и при высоте 2000 мм. Длина настенной опоры: 1200 мм. Возможно уменьшение длины настенной опоры силами заказчика.						NI J2R = фиксирующая панель справа NI J2L = фиксирующая панель слева		
Высота	Монтажные размеры поддона	Общая ширина	Ширина фиксирующей панели	Ширина сегмента раздвижной двери	Артикульный номер серебристый глянцевый = V ESG прозрачное = A	в	Артикульный номер серебристый глянцевый = V ESG прозрачное с KermiCLEAN = P	
	WE	A						
2000	985-1010	975-1000	458-483	506	NI J2R/L 10020 VAK	1460,-	NI J2R/L 10020 VPK	1657,-
	1085-1110	1075-1100	508-533	556	NI J2R/L 11020 VAK		NI J2R/L 11020 VPK	
	1185-1210	1175-1200	558-583	606	NI J2R/L 12020 VAK		NI J2R/L 12020 VPK	
	1385-1410	1375-1400	658-683	706	NI J2R/L 14020 VAK		NI J2R/L 14020 VPK	

Стекла	на прозрачное ESG		на прозрачное ESG с KermiCLEAN	
	Код		Код	
Исполнение с другим стеклами в рамках специального сервиса KermiEXTRA, см. на странице слева.				
■ ESG матовое SR Опасо	U	+ 211,-	Y	+ 211,-
■ ESG с серой тонировкой	L	+ 211,-	M	+ 211,-

Пример оформления заказа:
NI J2R 10020 VYK
V = серебристый глянцевый
Y = ESG матовое SR Опасо с KermiCLEAN

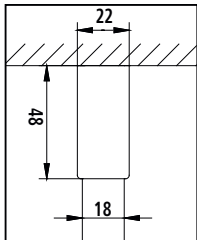
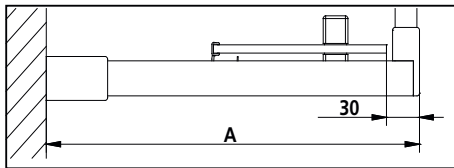
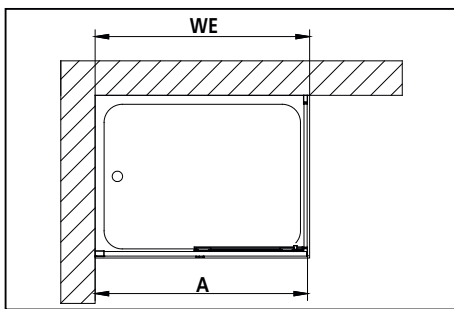

Изготовление по индивидуальному заказу осуществляется только согласно данным размерного чертежа						Всегда указывайте при заказе:		
Все размеры приведены в мм. Диапазон регулирования по ширине при индивидуальном заказе + 15 мм / - 10 мм. Длина настенной опоры: 1200 мм. Возможно уменьшение длины настенной опоры силами заказчика.						NI J2R = фиксирующая панель справа NI J2L = фиксирующая панель слева		
Высота	Монтажные размеры поддона макс. 1450 при высоте до 2000 макс. 1250 при высоте до 2001-2200	Артикульный номер серебристый глянцевый ESG прозрачное		Артикульный номер серебристый глянцевый ESG прозрачное с KermiCLEAN	в	Данные для заказа		
до 2000	до 950	NI J2R/L	1612,-	NI J2R/L	1809,-	NI J2R/L		
	951-1250	NI J2R/L	1764,-	NI J2R/L	1961,-	+ высота душевой кабины		
	1251-1450	NI J2R/L	1916,-	NI J2R/L	2113,-	+ монтажные размеры поддона		
2001-2200	до 950	NI J2R/L	1764,-	NI J2R/L	1961,-	+ поверхность		
	951-1250	NI J2R/L	1916,-	NI J2R/L	2113,-	+ стекло		



Специальная конструкция

по запросу

WALK-IN PASA®

Wall



Варианты конфигурации

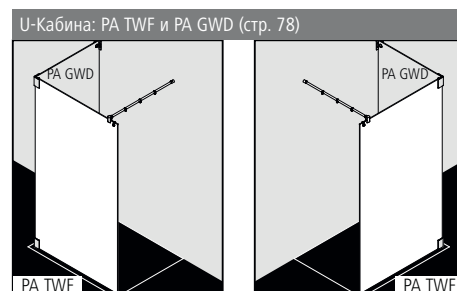
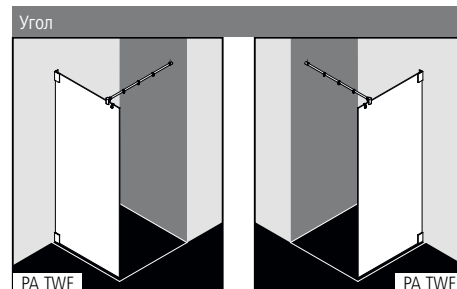

Опционально настенный профиль для крепления к стене без петель (см. комплектующие, стр. 55).

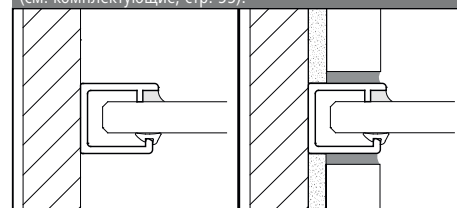

Характеристика изделия

- Изготовление по индивидуальному заказу.
- Безрамная стеклянная душевая перегородка WALK-IN с креплением к стене.
- Со стабилизатором PASA 90°.
- Однослойное безопасное стекло (ESG) в соответствии с нормой EN 12150, толщина 8 мм, опционально со специальным легко очищающимся покрытием Kermi**CLEAN**.
- Петли из высококачественного металла.
- Стабилизатор из высококачественного анодированного алюминия и металла.
- Петли с внутренней стороны кабины находится на одном уровне со стеклянной поверхностью.
- В комплект поставки входит крепежный набор. Прозрачный крючок для полотенца, для свободного размещения.
- Сделано в Германии.
- Проверено по DIN EN 14428 (CE) и PPP 53005 (TÜV / GS).
- 20 лет гарантии на обеспечение всеми запчастями с момента снятия моделей с производства.

Монтаж

Душевые кабины Kermi предназначены для установки на душевых поддонах. При ином их использовании необходимо обеспечить наличие соответствующей душевой зоны (герметичный пол, сток, ...). Информация по замеру и монтажу см. страницу 10-11.

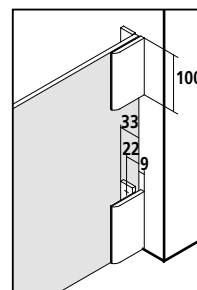

Kermi**EXTRA**

*максимальную ширину см. на странице справа

индивидуального заказа

Стекла с пескоструйным декором Декор Stripe 2 **227,-** Другие декоры Kermi. **297,-** Индивидуальные декоры по запросу. Стр. 394-405

Стекло с зеркальной поверхностью* Ширина в мм за каждый артикул - 550 **330,-** 551-950 **571,-** 951-1250 **813,-** ab 1251 **1143,-** Стр. 406-409

Поверхности изделия в хроме **232,-** Стр. 410-413

Изготовление по индивидуальному заказу осуществляется только согласно данным размерного чертежа

Все размеры приведены в мм.
Возможно уменьшение длины стабилизатора силами заказчика.

Высота душевой кабины	Общая ширина макс. 2000 при высоте до 1450 макс. 1450 при высоте до 2200	Артикульный номер серебристый матовый ESG прозрачное		Артикульный номер в цвете хром ESG прозрачное		Артикульный номер серебристый матовый ESG прозрачное с KermiCLEAN		Артикульный номер в цвете хром ESG прозрачное с KermiCLEAN		Данные для заказа
		№	в	№	в	№	в	№	в	
до 1450	до 1400	PA TWF	930,-	PA TWF	965,-	PA TWF	1122,-	PA TWF	1158,-	PA TWF + высота душевой кабины + общая ширина
	1401-1600	PA TWF	1069,-	PA TWF	1104,-	PA TWF	1261,-	PA TWF	1297,-	
	1601-2000	PA TWF	1245,-	PA TWF	1280,-	PA TWF	1437,-	PA TWF	1473,-	
1451-1850	до 600	PA TWF	680,-	PA TWF	715,-	PA TWF	872,-	PA TWF	907,-	+ поверхность + стекло + длина стабилизатора (макс. 1220)
	601-800	PA TWF	701,-	PA TWF	736,-	PA TWF	893,-	PA TWF	929,-	
	801-1000	PA TWF	749,-	PA TWF	785,-	PA TWF	942,-	PA TWF	977,-	
	1001-1200	PA TWF	891,-	PA TWF	926,-	PA TWF	1083,-	PA TWF	1119,-	
	1201-1450	PA TWF	1041,-	PA TWF	1076,-	PA TWF	1233,-	PA TWF	1269,-	
1851-2000	до 600	PA TWF	858,-	PA TWF	893,-	PA TWF	1050,-	PA TWF	1086,-	
	601-800	PA TWF	874,-	PA TWF	910,-	PA TWF	1067,-	PA TWF	1102,-	
	801-1000	PA TWF	930,-	PA TWF	965,-	PA TWF	1122,-	PA TWF	1158,-	
	1001-1200	PA TWF	1069,-	PA TWF	1104,-	PA TWF	1261,-	PA TWF	1297,-	
2001-2200	до 600	PA TWF	1096,-	PA TWF	1132,-	PA TWF	1289,-	PA TWF	1324,-	
	601-800	PA TWF	1108,-	PA TWF	1143,-	PA TWF	1300,-	PA TWF	1336,-	
	801-1000	PA TWF	1166,-	PA TWF	1201,-	PA TWF	1358,-	PA TWF	1394,-	
	1001-1200	PA TWF	1304,-	PA TWF	1339,-	PA TWF	1496,-	PA TWF	1532,-	
1201-1450	PA TWF	1521,-	PA TWF	1556,-	PA TWF	1713,-	PA TWF	1749,-		

Небольшой уклон стены по вертикали / душевого поддона по горизонтали (± 2 мм до ± 20 мм)

без дополнительной оплаты

	Косой срез на стекле (более 20 мм)	211,- индивидуального заказа, за каждый рез
	Вырез в стекле	211,- индивидуального заказа, за каждый рез
	Специальная конструкция	по запросу

Стекла	на прозрачное ESG	на прозрачное ESG с KermiCLEAN
	Исполнение с другим стеклами в рамках специального сервиса KermiEXTRA, см. на странице слева.	
■ ESG матовое SR Орасо	+ 412,-	+ 412,-
■ ESG с серой тонировкой	+ 412,-	+ 412,-

- Вертикальный защитный профиль для кромки стекла, для последующей установки, ZDGK PRO PA Комплектующие, стр. 54
- Горизонтальный защитный профиль для кромки стекла предварительно собран на заводе **412,-** индивидуального заказа
- Полотенцедержатель длиной 660 мм предварительно собран на заводе **290,-** индивидуального заказа, дополнительная информация см. стр. 53
- Полотенцедержатель длиной 340 мм предварительно собран на заводе **229,-** индивидуального заказа, дополнительная информация см. стр. 53
- Настенный профиль для крепления фиксированной панели к стене без фурнитуры ZDWO PRO PA Комплектующие, стр. 55

Окончательная может быть определена после снятия замеров. Замеры производятся только обученным персоналом.

WALK-IN PASA® XP

Wall



Варианты конфигурации

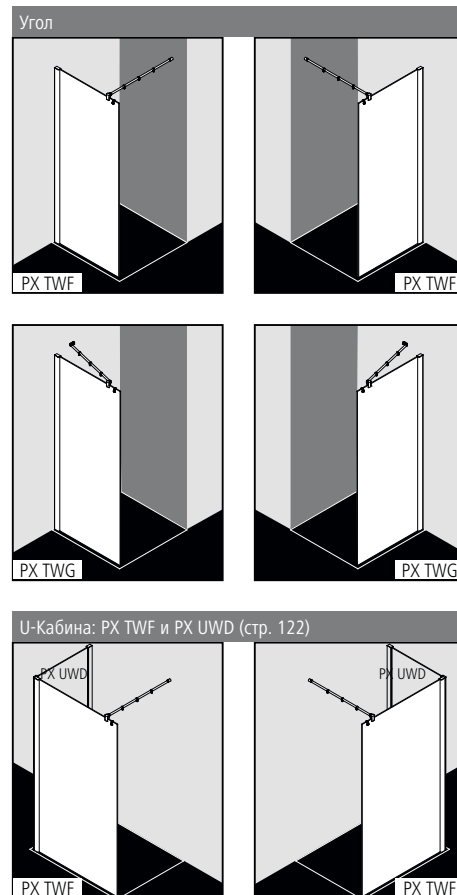

Характеристика изделия

- Частично обрамленная стеклянная душевая перегородка WALK-IN с креплением к стене.
- Со стабилизатором PASA 90° (PX TWF) и стабилизатором PASA 45° с изменяемым углом (PX TWG).
- Однослойное безопасное стекло (ESG) в соответствии с нормой EN 12150, толщина 8 мм, опционально со специальным легко очищающимся покрытием KermiCLEAN.
- Профиль из высококачественного анодированного алюминия.
- Стабилизатор из высококачественного анодированного алюминия и металла.
- Возможность регулирования в настенном профиле 30 мм.
- В комплект поставки входит крепежный набор. Прозрачный крючок для полотенца, для свободного размещения.
- Сделано в Германии.
- Проверено по DIN EN 14428 (CE) и PPP 53005 (TÜV / GS).
- 20 лет гарантии на обеспечение всеми запчастями с момента снятия моделей с производства.

Монтаж

Душевые кабины Kermi предназначены для установки на душевых поддонах. При ином их использовании необходимо обеспечить наличие соответствующей душевой зоны (герметичный пол, сток, ...). Информация по замеру и монтажу см. страницу 10-11.

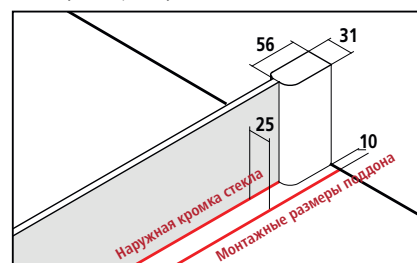

В спецификациях и торговой документации Kermi приведены размеры установочной ширины (BV) или размеры по наружной кромке стекла (GAK).

KermiEXTRA

*максимальную ширину см. на странице
справа

/
индивидуального заказа

Стёкла с пескоструйным декором	Декор Stripe 2	227,-	Другие декоры Kermi.	297,-	Индивидуальные декоры по запросу.	Стр. 394-405				
Стекло с зеркальной поверхностью*	Ширина в мм за каждый артикул	- 550	330,-	551-950	571,-	951-1250	813,-	с 1251	1143,-	Стр. 406-409
Поверхности	серебристого глянцевого	232,-								Стр. 410-413

PX TWF/G

Серийные изделия			Всегда указывайте при заказе:							
Все размеры приведены в мм по отношению к выровненным стенам. Уклон под WALK-IN Wall макс. 3 мм, при несоблюдении данных показателей рекомендуется индивидуальный заказ кабины и косой рез. Возможно уменьшение длины стабилизатора 90° силами заказчика.			PX TWF = стабилизатор 90° (длина 1220 мм)				WALK-IN Wall может устанавливаться справа и слева.			
Высота душевой кабины			PX TWG = стабилизатор 45° изменяемый							
WE	Монтажные размеры поддона	Общая ширина	Артикульный номер серебристый матовый = 1 ESG прозрачное = A	Артикульный номер серебристый глянцевый = V ESG прозрачное = A	в	Артикульный номер серебристый матовый = 1 ESG прозрачное с KermiCLEAN = P	Артикульный номер серебристый глянцевый = V ESG прозрачное с KermiCLEAN = P			
	1850	730-760	720-750	PX TWF/G 07518 1AK	822,-	PX TWF/G 07518 VAK	972,-	PX TWF/G 07518 1PK	1015,-	PX TWF/G 07518 VPK
	780-810	770-800	PX TWF/G 08018 1AK		PX TWF/G 08018 VAK		PX TWF/G 08018 1PK		PX TWF/G 08018 VPK	
	880-910	870-900	PX TWF/G 09018 1AK		PX TWF/G 09018 VAK		PX TWF/G 09018 1PK		PX TWF/G 09018 VPK	
	980-1010	970-1000	PX TWF/G 10018 1AK	946,-	PX TWF/G 10018 VAK	1096,-	PX TWF/G 10018 1PK	1139,-	PX TWF/G 10018 VPK	1289,-
	1180-1210	1170-1200	PX TWF/G 12018 1AK	1070,-	PX TWF/G 12018 VAK	1220,-	PX TWF/G 12018 1PK	1263,-	PX TWF/G 12018 VPK	1412,-
	1380-1410	1370-1400	PX TWF/G 14018 1AK	1193,-	PX TWF/G 14018 VAK	1343,-	PX TWF/G 14018 1PK	1385,-	PX TWF/G 14018 VPK	1535,-
2000	730-760	720-750	PX TWF/G 07520 1AK	940,-	PX TWF/G 07520 VAK	1090,-	PX TWF/G 07520 1PK	1133,-	PX TWF/G 07520 VPK	1283,-
	780-810	770-800	PX TWF/G 08020 1AK		PX TWF/G 08020 VAK		PX TWF/G 08020 1PK	1133,-	PX TWF/G 08020 VPK	
	880-910	870-900	PX TWF/G 09020 1AK		PX TWF/G 09020 VAK		PX TWF/G 09020 1PK	1133,-	PX TWF/G 09020 VPK	
	980-1010	970-1000	PX TWF/G 10020 1AK	1064,-	PX TWF/G 10020 VAK	1214,-	PX TWF/G 10020 1PK	1257,-	PX TWF/G 10020 VPK	1407,-
	1180-1210	1170-1200	PX TWF/G 12020 1AK	1186,-	PX TWF/G 12020 VAK	1336,-	PX TWF/G 12020 1PK	1378,-	PX TWF/G 12020 VPK	1528,-
	1380-1410	1370-1400	PX TWF/G 14020 1AK	1309,-	PX TWF/G 14020 VAK	1458,-	PX TWF/G 14020 1PK	1501,-	PX TWF/G 14020 VPK	1651,-

Стекла	на прозрачное ESG		на прозрачное ESG с KermiCLEAN	
	Код		Код	
Исполнение с другим стеклами в рамках специального сервиса KermiEXTRA, см. на странице слева.				
■ ESG матовое SR Орасо	U	+ 412,-	Y	+ 412,-
■ ESG с серой тонировкой	L	+ 412,-	M	+ 412,-

Пример оформления заказа:
PX TWF 07520 VYK
 F = стабилизатор 90°
 V = серебристый глянцевый
 Y = ESG матовое SR Орасо с KermiCLEAN

- Вертикальный защитный профиль для кромки стекла, для последующей установки, ZDGC PRO XK
 - Полотенцедержатель длиной 660 мм предварительно собран на заводе
 - Полотенцедержатель длиной 340 мм предварительно собран на заводе
- Комплектующие, стр. 54
290,- индивидуального заказа, дополнительная информация см. стр. 53
229,- индивидуального заказа, дополнительная информация см. стр. 53

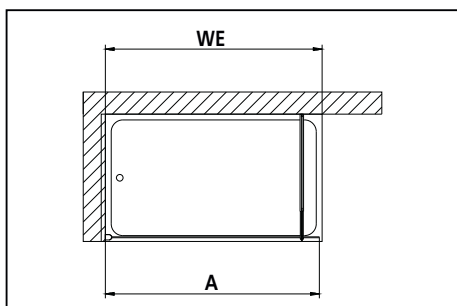

Изготовление по индивидуальному заказу осуществляется только согласно данным размерного чертежа			Всегда указывайте при заказе:							
Все размеры приведены в мм. Диапазон регулирования по ширине при индивидуальном заказе + 18 мм / - 12 мм. Возможно уменьшение длины стабилизатора 90° силами заказчика.			PX TWF = стабилизатор 90°		WALK-IN Wall может устанавливаться справа и слева.					
			PX TWG = стабилизатор 45° изменяемый							
Высота душевой кабины	Монтажные размеры поддона макс. 2000 при высоте до 1450 макс. 1450 при высоте до 2200	Артикульный номер серебристый матовый ESG прозрачное	Артикульный номер серебристый глянцевый ESG прозрачное	в	Артикульный номер серебристый матовый ESG прозрачное с KermiCLEAN	Артикульный номер серебристый глянцевый ESG прозрачное с KermiCLEAN	в	Данные для заказа		
									до 1450	до 1450
	1451-1650	PX TWF	1306,-	PX TWF	1456,-	PX TWF	1499,-	PX TWF	1648,-	+ высота душевой кабины
	1651-2000	PX TWF	1353,-	PX TWF	1503,-	PX TWF	1546,-	PX TWF	1696,-	+ общая ширина /
1451-1850	до 950	PX TWF/G	1070,-	PX TWF/G	1220,-	PX TWF/G	1263,-	PX TWF/G	1412,-	+ монтажные размеры поддона
	951-1250	PX TWF/G	1153,-	PX TWF/G	1303,-	PX TWF/G	1345,-	PX TWF/G	1495,-	+ поверхность
	1251-1450	PX TWF/G	1234,-	PX TWF/G	1384,-	PX TWF/G	1427,-	PX TWF/G	1576,-	+ стекло
1851-2050	до 950	PX TWF/G	1186,-	PX TWF/G	1336,-	PX TWF/G	1378,-	PX TWF/G	1528,-	+ длина стабилизатора
	951-1250	PX TWF/G	1270,-	PX TWF/G	1420,-	PX TWF/G	1462,-	PX TWF/G	1612,-	(макс. 1220)
	1251-1450	PX TWF/G	2419,-	PX TWF/G	2569,-	PX TWF/G	2611,-	PX TWF/G	2761,-	
2051-2200	до 950	PX TWF/G	1460,-	PX TWF/G	1610,-	PX TWF/G	1652,-	PX TWF/G	1802,-	
	951-1250	PX TWF/G	1541,-	PX TWF/G	1691,-	PX TWF/G	1733,-	PX TWF/G	1883,-	
	1251-1450	PX TWF/G	1628,-	PX TWF/G	1778,-	PX TWF/G	1821,-	PX TWF/G	1971,-	

	Косой рез	142,- индивидуального заказа, за каждый рез
	Вырез	142,- индивидуального заказа, за каждый рез
	Специальная конструкция	по запросу

WALK-IN FILIA®

Wall



Варианты конфигурации

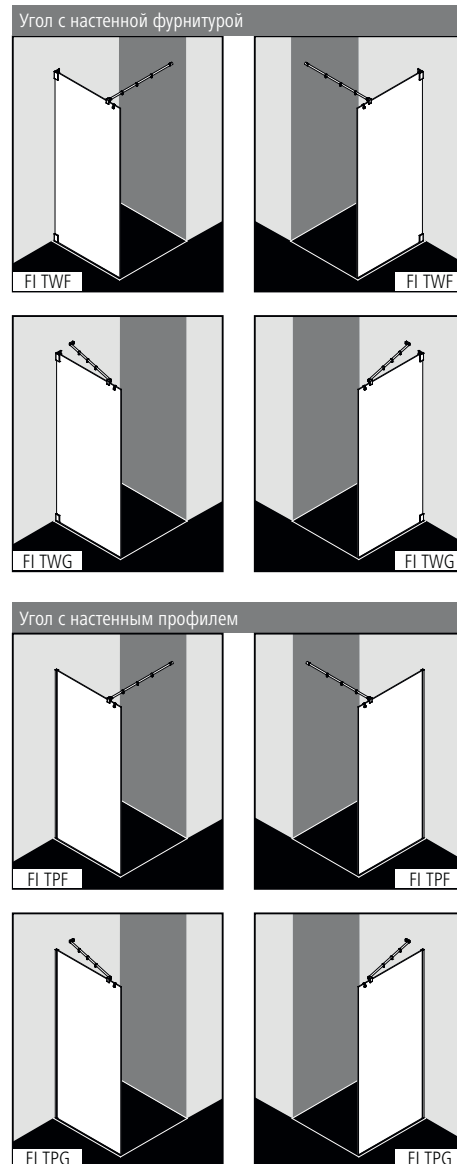

Характеристика изделия

- Изготовление по индивидуальному заказу или серийное изделие.
- Безрамная / частично обрамленная стеклянная душевая перегородка WALK-IN с креплением к стене.
- Со стабилизатором 90° FILIA (FI TWf, FI TPf) или стабилизатором 45° FILIA XP, с изменяемым углом, (FI TWG, FI TPG).
- Однослойное безопасное стекло (ESG) в соответствии с нормой EN 12150, толщина 8 мм, опционально со специальным легко очищающимся покрытием KermiCLEAN.
- Петли из высококачественного металла.
- Настенный профиль из высококачественного анодированного алюминия.
- Стабилизатор из высококачественного анодированного алюминия и металла.
- Регулирование/Выравнивание в настенном профиле 5 мм
- В комплект поставки входит крепежный набор. Прозрачный крючок для полотенца, для свободного размещения.
- Сделано в Германии.
- Проверено по DIN EN 14428 (CE) и PPP 53005 (TÜV / GS).
- 20 лет гарантии на обеспечение всеми запчастями с момента снятия моделей с производства.

Монтаж

Душевые кабины Kermi предназначены для установки на душевых поддонах. При ином их использовании необходимо обеспечить наличие соответствующей душевой зоны (герметичный пол, сток, ...). Информация по замеру и монтажу см. страницу 10-11.

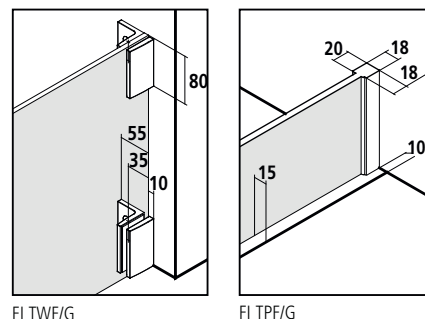

FI TWf/G

FI TPf/G

KermiEXTRA

*максимальную ширину см. на странице справа

индивидуального заказа

Стёкла с пескоструйным декором	Декор Stripe 2	227,-	Другие декоры Kermi.	297,-	Индивидуальные декоры по запросу.	Стр. 394-405
Стекло с зеркальной поверхностью*	Ширина в мм за каждый артикул	- 550	330,-	551-950	571,-	951-1250 813,-
Поверхности	изделия в хроме	232,-			с 1251	1143,-
						Стр. 406-409
						Стр. 410-413

FI TWF/G / FI TPF/G

Серийные изделия		Всегда указывайте при заказе:		WALK-IN Wall может устанавливаться справа и слева.	
Все размеры приведены в мм по отношению к выровненным стенам. Возможно уменьшение длины стабилизатора 90° силами заказчика.		FI TWF = стабилизатор 90° (длина 1220 мм) FI TWG = стабилизатор 45° изменяемый			
Высота душевой кабины	Общая ширина	Артикульный номер серебристый глянцевый / в цвете хром = V ESG прозрачное = A		Артикульный номер серебристый глянцевый / в цвете хром = V ESG прозрачное с KermiCLEAN = P	
	2000	800	FI TWF/G 08020 VAK	794,-	FI TWF/G 08020 VPK
900		FI TWF/G 09020 VAK		FI TWF/G 09020 VPK	
1000		FI TWF/G 10020 VAK		FI TWF/G 10020 VPK	
1200		FI TWF/G 12020 VAK	916,-	FI TWF/G 12020 VPK	1108,-
1400		FI TWF/G 14020 VAK	1095,-	FI TWF/G 14020 VPK	1287,-

Стекла	на прозрачное ESG		на прозрачное ESG с KermiCLEAN	
	Код		Код	
Исполнение с другим стеклами в рамках специального сервиса KermiEXTRA, см. на странице слева.				
■ ESG матовое SR Опасо	U	+ 412,-	Y	+ 412,-
■ ESG с серой тонировкой	L	+ 412,-	M	+ 412,-

Пример оформления заказа:
FI TWF 08020 VYK
 F = стабилизатор 90°
 V = серебристый глянцевый / в цвете хром
 Y = ESG матовое SR Опасо с KermiCLEAN

- Вертикальный защитный профиль для кромки стекла, для последующей установки, ZDGK PRO FI Комплектующие, стр. 54
- Горизонтальный защитный профиль для кромки стекла предварительно собран на заводе у моделей FI TWF / FI TWG. WALK-IN Wall указывайте справа / слева. **201,-** индивидуального заказа
- Полотенцедержатель длиной 660 мм предварительно собран на заводе **290,-** стоимости индивидуального заказа, дополнительная информация см. стр. 53
- Полотенцедержатель длиной 340 мм предварительно собран на заводе **229,-** стоимости индивидуального заказа, дополнительная информация см. стр. 53

Изготовление по индивидуальному заказу осуществляется только согласно данным размерного чертежа		Всегда указывайте при заказе:		WALK-IN Wall может устанавливаться справа и слева.		
Все размеры приведены в мм. Возможно уменьшение длины стабилизатора 90° силами заказчика. Регулирование/Выравнивание FI TPF/G в настенном профиле + 5 мм.		FI TWF/TPF = стабилизатор 90° FI TWG/TPG = стабилизатор 45° изменяемый				
Высота душевой кабины	Общая ширина	Артикульный номер серебристый глянцевый / в цвете хром ESG прозрачное		Артикульный номер серебристый глянцевый / хром ESG прозрачное с KermiCLEAN		Данные для заказа
	до 1450	до 1450	FI TWF /FI TPF	817,-	FI TWF /FI TPF	
1451-1650		FI TWF /FI TPF	940,-	FI TWF /FI TPF	1133,-	+ высота душевой кабины
1651-2000		FI TWF /FI TPF	1095,-	FI TWF /FI TPF	1287,-	+ общая ширина
1451-2000	до 1050	FI TWF/G / FI TPF/G	794,-	FI TWF/G / FI TPF/G	986,-	+ поверхность
	1051-1250	FI TWF/G / FI TPF/G	916,-	FI TWF/G / FI TPF/G	1108,-	+ стекло
	1251-1450	FI TWF/G / FI TPF/G	1095,-	FI TWF/G / FI TPF/G	1287,-	+ длина стабилизатора (макс. 1220)

Небольшой уклон стены по вертикали / душевого поддона по горизонтали (± 2 мм до ± 20 мм)

без дополнительной оплаты

	Косой срез на стекле (более 20 мм)	211,- индивидуального заказа, за каждый рез
	Вырез в стекле	211,- индивидуального заказа, за каждый рез
	Специальная конструкция	по запросу

WALK-IN FILIA® XP

Wall



Варианты конфигурации

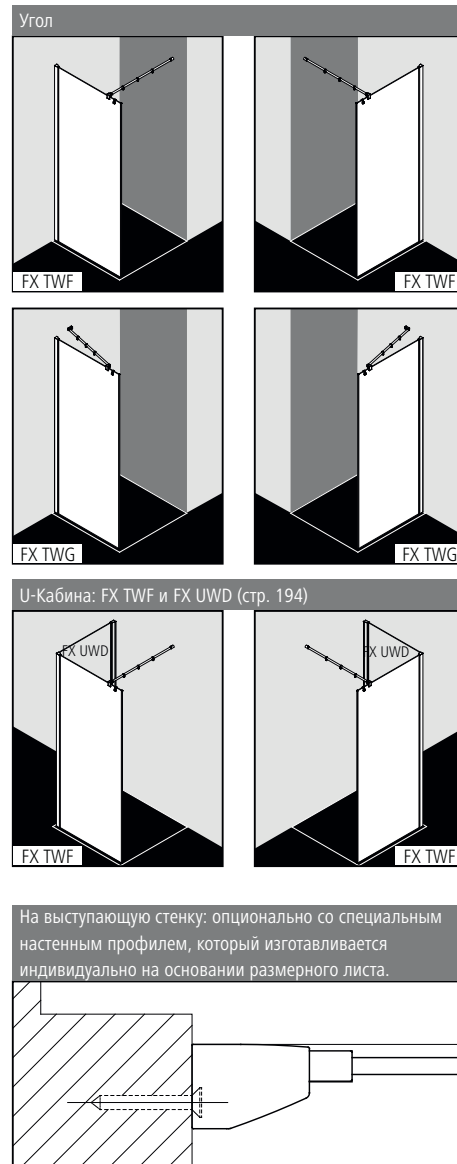

Характеристика изделия

- Частично обрамленная стеклянная душевая перегородка WALK-IN с креплением к стене.
- Со стабилизатором 90° FILIA XP (FX TWG) или стабилизатором 45° FILIA XP, с изменяемым углом, (FX TWG).
- Однослойное безопасное стекло (ESG) в соответствии с нормой EN 12150, толщина 6 мм, опционально со специальным легко очищающимся покрытием KermiCLEAN.
- Профиль из высококачественного анодированного алюминия.
- Стабилизатор из высококачественного анодированного алюминия и металла.
- Возможность регулирования в настенном профиле 25 мм.
- В комплект поставки входит крепежный набор. Прозрачный крючок для полотенца, для свободного размещения.
- Сделано в Германии.
- Проверено по DIN EN 14428 (CE) и PPP 53005 (TÜV / GS).
- 20 лет гарантии на обеспечение всеми запчастями с момента снятия моделей с производства.

Монтаж

Душевые кабины Kermi предназначены для установки на душевых поддонах. При ином их использовании необходимо обеспечить наличие соответствующей душевой зоны (герметичный пол, сток, ...). Информация по замеру и монтажу см. страницу 10-11.

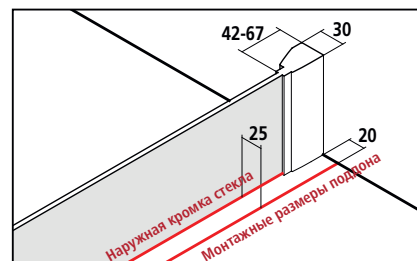

В спецификациях и торговой документации Kermi приведены размеры установочной ширины (BV).

KermiEXTRA

*максимальную ширину см. на странице
справа

/
индивидуального заказа

Стёкла с пескоструйным декором	Декор Stripe 2	227,-	Другие декоры Kermi.	297,-	Индивидуальные декоры по запросу.	Стр. 394-405				
Стекло с зеркальной поверхностью*	Ширина в мм за каждый артикул	- 550	330,-	551-950	571,-	951-1250	813,-	с 1251	1143,-	Стр. 406-409
Поверхности	серебристого глянцевого	232,-								Стр. 410-413

FX TWF/G

Серийные изделия		Всегда указывайте при заказе:		WALK-IN Wall может устанавливаться справа и слева.		
Все размеры приведены в мм по отношению к выровненным стенам. Уклон пола под WALK-IN Wall макс. 3 мм, при несоблюдении данных показателей рекомендуется индивидуальный заказ кабины и косяк срез. Возможно уменьшение длины стабилизатора 90° силами заказчика. При высоте 1850 мм (FX TWF/G ...18..K) такая же, как и при высоте 2000 мм.		FX TWF = стабилизатор 90° (длина 1220 мм) FX TWG = стабилизатор 45° изменяемый				
Высота душевой кабины	Монтажные размеры поддона	Общая ширина	Артикульный номер	Артикульный номер		
	WE	A	серебристый глянцевый = V ESG прозрачное = A	серебристый глянцевый = V ESG прозрачное с KermiCLEAN = P		
2000	735-760	725-750	FX TWF/G 07520 VAK	808,-	FX TWF/G 07520 VPK	1001,-
	785-810	775-800	FX TWF/G 08020 VAK		FX TWF/G 08020 VPK	
	885-910	875-900	FX TWF/G 09020 VAK		FX TWF/G 09020 VPK	
	985-1010	975-1000	FX TWF/G 10020 VAK	986,-	FX TWF/G 10020 VPK	1179,-
	1185-1210	1175-1200	FX TWF/G 12020 VAK		FX TWF/G 12020 VPK	
	1385-1410	1375-1400	FX TWF/G 14020 VAK	1167,-	FX TWF/G 14020 VPK	1359,-

Стекла	на прозрачное ESG		на прозрачное ESG с KermiCLEAN	
	Код		Код	
Исполнение с другим стеклами в рамках специального сервиса KermiEXTRA, см. на странице слева.				
■ ESG матовое SR Орасо	U	+ 412,-	Y	+ 412,-
■ ESG с серой тонировкой	L	+ 412,-	M	+ 412,-

Пример оформления заказа:
FX TWF 07520 VYK
 F = стабилизатор 90°
 V = серебристый глянцевый
 Y = ESG матовое SR Орасо с Kermi-CLEAN

- Вертикальный защитный профиль для кромки стекла, для последующей установки, ZDGK PRO FX
- Полотенцедержатель длиной 660 мм предварительно собран на заводе

Комплектующие, стр. <?>
290,- индивидуального заказа, дополнительная информация см. стр. 53
229,- индивидуального заказа, дополнительная информация см. стр. 53

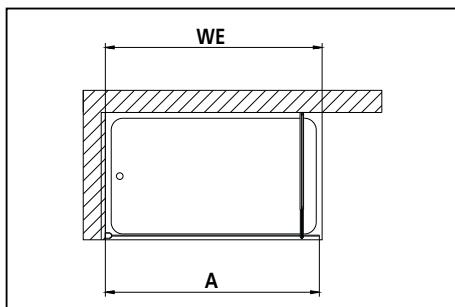

Изготовление по индивидуальному заказу осуществляется только согласно данным размерного чертежа		Всегда указывайте при заказе:		WALK-IN Wall может устанавливаться справа и слева.		
Все размеры приведены в мм. Возможно уменьшение длины стабилизатора 90° силами заказчика. Диапазон регулирования по ширине при индивидуальном заказе + 15 мм / - 10 мм.		FX TWF = стабилизатор PASA 90° FX TWG = стабилизатором PASA 45° изменяемый				
Высота душевой кабины	Монтажные размеры поддона	Артикульный номер		Данные для заказа		
	макс. 1800 при высоте до 1450 макс. 1450 при высоте до 2000	серебристый глянцевый ESG прозрачное	Артикульный номер	серебристый глянцевый ESG прозрачное с KermiCLEAN		
до 1450	до 1450	FX TWF	1014,-	FX TWF	1206,-	FX TWF/G
	1451-1650	FX TWF	1108,-	FX TWF	1300,-	+ высота душевой кабины
	1651-1800	FX TWF	1289,-	FX TWF	1481,-	+ общая ширина
1451-2000	до 950	FX TWF/G	986,-	FX TWF/G	1179,-	+ монтажные размеры поддона
	951-1250	FX TWF/G	1108,-	FX TWF/G	1300,-	+ поверхность
	1251-1450	FX TWF/G	1289,-	FX TWF/G	1481,-	+ стекло + длина стабилизатора (макс. 1220)

	Косой срез	142,- индивидуального заказа, за каждый рез
	Вырез	142,- индивидуального заказа, за каждый рез
	Специальная конструкция	по запросу

WALK-IN PEGA®

Wall



Варианты конфигурации

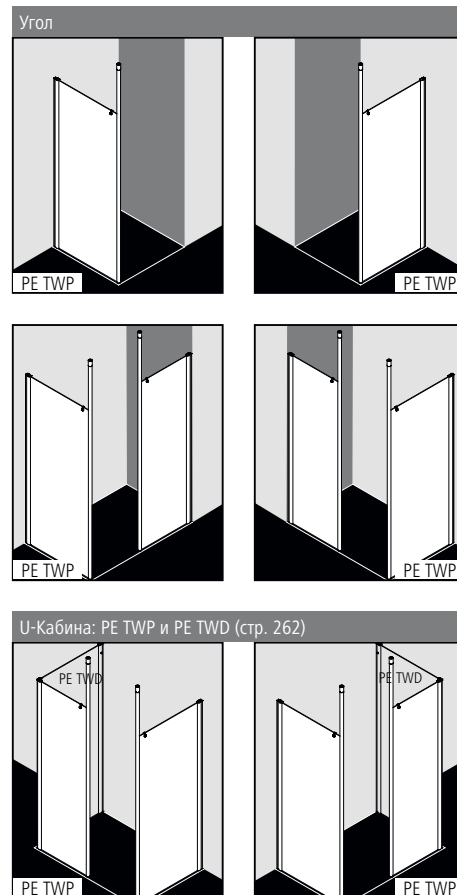

Характеристика изделия

- Частично обрамленная стеклянная душевая перегородка WALK-IN с креплением к стене.
- Включая опору к потолку.
- Однослойное безопасное стекло (ESG) в соответствии с нормой EN 12150, толщина 6 мм, опционально со специальным легко очищающимся покрытием Kermi **CLEAN**.
- Настенный профиль и потолочная опора из высококачественного анодированного алюминия.
- Возможность регулирования в настенном профиле 25 мм.
- Из-за особенностей конструкции создание абсолютной герметичности в душевых кабинах серии PEGA невозможно.
- В комплект поставки входит крепежный набор. Прозрачный крючок для полотенца.
- Сделано в Германии.
- Проверено по DIN EN 14428 (CE) и PPP 53005 (TÜV / GS).
- 20 лет гарантии на обеспечение всеми запчастями с момента снятия моделей с производства.

Монтаж

Душевые кабины Kermi предназначены для установки на душевых поддонах. При ином их использовании необходимо обеспечить наличие соответствующей душевой зоны (герметичный пол, сток, ...). Информация по замеру и монтажу см. страницу 10-11.

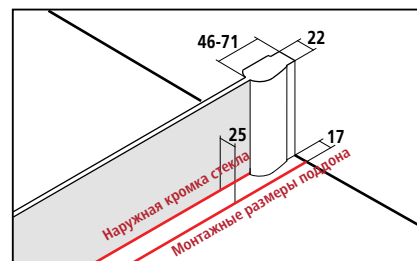

В спецификациях и торговой документации Kermi приведены размеры установочной ширины (BV).

KermiEXTRA

*максимальную ширину см. на странице справа

/ индивидуального заказа

Стёкла с пескоструйным декором	Декор Stripe 2	227,-	Другие декоры Kermi.	297,-	Индивидуальные декоры по запросу.	Стр. 394-405
Стекло с зеркальной поверхностью*	Ширина в мм за каждый артикул	- 550 330,-	551-950 571,-	951-1250 813,-	с 1251 1143,-	Стр. 406-409
Поверхности	серебристого глянцевого	232,-				Стр. 410-413

PE TWP

Серийные изделия

Все размеры приведены в мм по отношению к выровненным стенам. Допустимый уклон по горизонтали макс. 5 мм, при несоблюдении данных показателей рекомендуется индивидуальный заказ кабины и косой срез. Возможно уменьшение высоты потолочной опоры силами заказчика. Требуемая высота потолка = высота верхней кромки стекла + 120 мм. Изменение ширины посредством расширительного профиля ZDSV SV1 PE...K, комплектующие стр. 283. При высоте 1850 мм (PE TWP...18..K) такая же, как и при высоте 2000 мм.

WALK-IN Wall может устанавливаться справа и слева.

Высота душевой кабины WE	Монтажные размеры поддона		Высота потолочной опоры	Артикул номер серебристый глянцевый = V ESG прозрачное = A	в	Артикул номер серебристый глянцевый = V ESG прозрачное с KermiCLEAN = P	
	Общая ширина A						
2000	740-765	730-755	2700	PE TWP 07520 VAK	485,-	PE TWP 07520 VPK	677,-
	790-815	780-805	2700	PE TWP 08020 VAK		PE TWP 08020 VPK	
	890-915	880-905	2700	PE TWP 09020 VAK		PE TWP 09020 VPK	
	990-1015	980-1005	2700	PE TWP 10020 VAK	518,-	PE TWP 10020 VPK	710,-
	1090-1115	1080-1105	2700	PE TWP 11020 VAK		PE TWP 11020 VPK	
	1190-1215	1180-1205	2700	PE TWP 12020 VAK		PE TWP 12020 VPK	
	1390-1415	1380-1405	2700	PE TWP 14020 VAK		PE TWP 14020 VPK	
				773,-		965,-	

Стекла	на прозрачное ESG		на прозрачное ESG с KermiCLEAN	
	Код		Код	
Исполнение с другим стеклами в рамках специального сервиса KermiEXTRA, см. на странице слева.				
■ ESG матовое SR Opaco	U	+ 205,-	Y	+ 205,-
■ ESG структурное SR Siesta	T	+ 205,-	W	+ 205,-
■ ESG структурное SR Arena C	N	+ 101,-	Z	+ 101,-
■ ESG с серой тонировкой	L	+ 205,-	M	+ 205,-

Пример оформления заказа:

PE TWP 07520 VYK

V = серебристый глянцевый

Y = ESG матовое SR Opaco с KermiCLEAN

- Специальная высота потолочных опор макс. 3000 мм в цвете серебристый глянцевый
- Горизонтальный защитный профиль для кромки стекла предварительно собран на заводе WALK-IN Wall **219,-** индивидуального заказа, указывайте справа / слева
- Полотенцедержатель длиной 660 мм предварительно собран на заводе **290,-** индивидуального заказа, дополнительная информация см. стр. 53
- Полотенцедержатель длиной 340 мм предварительно собран на заводе **229,-** индивидуального заказа, дополнительная информация см. стр. 53

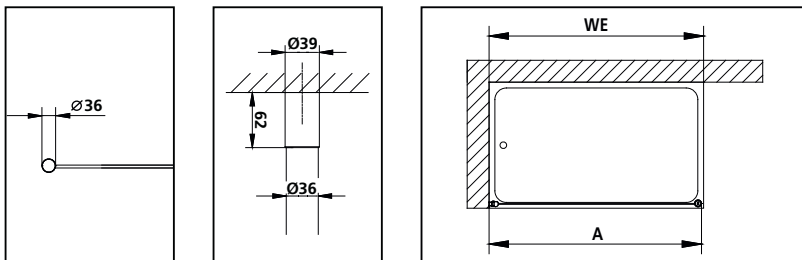

Изготовление по индивидуальному заказу осуществляется только согласно данным размерного чертежа

Все размеры приведены в мм. Диапазон регулирования по ширине при индивидуальном заказе + 15 мм / - 10 мм. Требуемая высота потолка = высота верхней кромки стекла + 120 мм

WALK-IN Wall может устанавливаться справа и слева.

Высота душевой кабины	Монтажные размеры поддона макс. 1450	Высота потолочной опоры до 2700, потолочная опора с длиной по спец-изготовлению до макс. 3000 мм в цвете серебристый глянцевый с дополнительной оплатой.	Артикул номер серебристый глянцевый ESG прозрачное	в	Артикул номер серебристый глянцевый ESG прозрачное с KermiCLEAN	в	Данные для заказа
до 2000	до 950	до 2700 мм	PE TWP	863,-	PE TWP	1055,-	PE TWP
	951-1250	до 2700 мм	PE TWP	1011,-	PE TWP	1204,-	+ высота душевой кабины
	1251-1450	до 2700 мм	PE TWP	1076,-	PE TWP	1269,-	+ монтажные размеры поддона
2001-2200	до 950	до 2700 мм	PE TWP	1011,-	PE TWP	1204,-	+ поверхность
	951-1250	до 2700 мм	PE TWP	1159,-	PE TWP	1351,-	+ стекло
	1251-1450	до 2700 мм	PE TWP	1180,-	PE TWP	1372,-	+ высота потолочной опоры

	Косой срез	135,- индивидуального заказа, за каждый рез
	Вырез	135,- индивидуального заказа, за каждый рез
	Специальная конструкция	по запросу

WALK-IN PEGA®

Wall



Варианты конфигурации

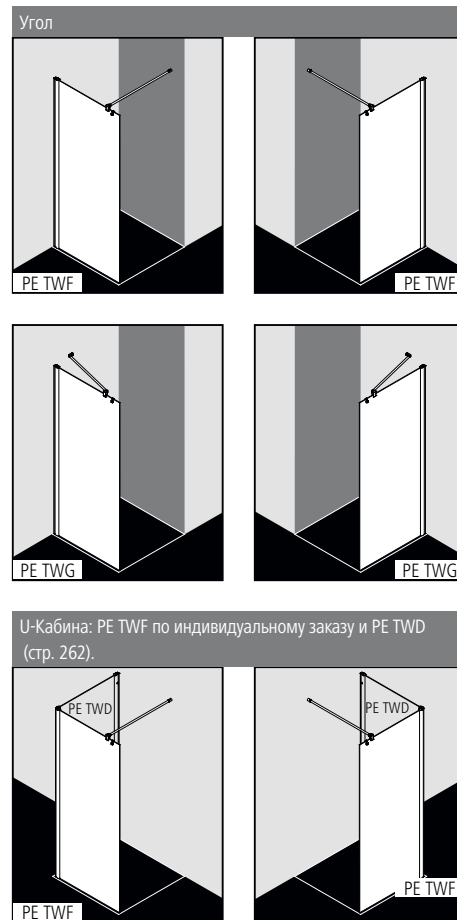

Характеристика изделия

- Частично обрамленная стеклянная душевая перегородка WALK-IN с креплением к стене.
- Включая стабилизатор 90° (PE TWF) и стабилизатор 45° с изменяемым углом (PE TWG).
- Однослойное безопасное стекло (ESG) в соответствии с нормой EN 12150, толщина 6 мм, опционально со специальным легко очищающимся покрытием KermiCLEAN.
- Профиль из высококачественного анодированного алюминия.
- Стабилизатор из высококачественного анодированного алюминия.
- Возможность регулирования в настенном профиле 25 мм.
- В комплект поставки входит крепежный набор. Прозрачный крючок для полотенца.
- Сделано в Германии.
- Проверено по DIN EN 14428 (CE) и PPP 53005 (TÜV / GS).
- 20 лет гарантии на обеспечение всеми запчастями с момента снятия моделей с производства.

Монтаж

Душевые кабины Kermi предназначены для установки на душевых поддонах. При ином их использовании необходимо обеспечить наличие соответствующей душевой зоны (герметичный пол, сток, ...). Информация по замеру и монтажу см. страницу 10-11.

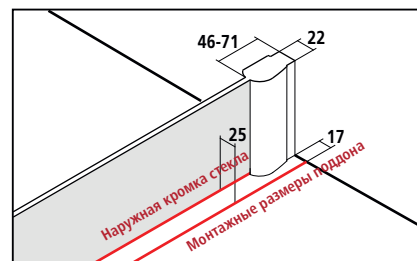

В спецификациях и торговой документации Kermi приведены размеры установочной ширины (BV).

KermiEXTRA

*максимальную ширину см. на странице справа

/ индивидуального заказа

Стёкла с пескоструйным декором	Декор Stripe 2	227,-	Другие декоры Kermi.	297,-	Индивидуальные декоры по запросу.	Стр. 394-405				
Стекло с зеркальной поверхностью*	Ширина в мм за каждый артикул	- 550	330,-	551-950	571,-	951-1250	813,-	с 1251	1143,-	Стр. 406-409
Поверхности	серебристого глянцевого	232,-								Стр. 410-413

PE TWF/G

Серийные изделия			Всегда указывайте при заказе:			
Все размеры приведены в мм по отношению к выровненным стенам. Допустимый уклон по горизонтали макс. 5 мм, при несоблюдении данных показателей рекомендуется индивидуальный заказ кабины и косой срез. Изменение ширины посредством расширительного профиля ZDSV SV1 PE...K, комплектующие стр. 283. Возможно уменьшение длины стабилизатора 90° силами заказчика. При высоте 1850 мм (PE TWF/G ...18..K) такая же, как и при высоте 2000 мм.			PE TWF = стабилизатор 90° (длина 1220 мм) PE TWG = стабилизатор 45° изменяемый		WALK-IN Wall может устанавливаться справа и слева.	
Высота душевой кабины	Монтажные размеры поддона	Общая ширина	Артикулный номер серебристый глянцевый = V ESG прозрачное = A	в	Артикулный номер серебристый глянцевый = V ESG прозрачное с KermiCLEAN = P	
	WE	A				
2000	740-765	730-755	PE TWF/G 07520 VAK	874,-	PE TWF/G 07520 VPK	1067,-
	790-815	780-805	PE TWF/G 08020 VAK		PE TWF/G 08020 VPK	
	890-915	880-905	PE TWF/G 09020 VAK		PE TWF/G 09020 VPK	
	990-1015	980-1005	PE TWF/G 10020 VAK	1020,-	PE TWF/G 10020 VPK	1212,-
	1090-1115	1080-1105	PE TWF/G 11020 VAK		PE TWF/G 11020 VPK	
	1190-1215	1180-1205	PE TWF/G 12020 VAK	1166,-	PE TWF/G 12020 VPK	1358,-
	1390-1415	1380-1405	PE TWF/G 14020 VAK	1271,-	PE TWF/G 14020 VPK	1463,-

Стекла	на прозрачное ESG		на прозрачное ESG с KermiCLEAN	
	Код		Код	
Исполнение с другим стеклами в рамках специального сервиса KermiEXTRA, см. на странице слева.	U	+ 205,-	Y	+ 205,-
	T	+ 205,-	W	+ 205,-
	N	+ 101,-	Z	+ 101,-
	L	+ 205,-	M	+ 205,-

Пример оформления заказа:

PE TWF 07520 VYK

F = стабилизатор 90°

V = серебристый глянцевый

Y = ESG матовое SR Опасо с KermiCLEAN

- Вертикальный защитный профиль для кромки стекла, для последующей установки, ZDGK PRR PE Комплектующие, стр. 54
- Горизонтальный защитный профиль для кромки стекла предварительно собран на заводе WALK-IN Wall 211,- индивидуального заказа указывайте справа / слева
- Полотенцедержатель длиной 660 мм предварительно собран на заводе 290,- индивидуального заказа, дополнительная информация см. стр. 53
- Полотенцедержатель длиной 340 мм предварительно собран на заводе 229,- индивидуального заказа, дополнительная информация см. стр. 53
- Потолочная опора для последующей установки ZDSS DSS PE Комплектующие, стр. 53

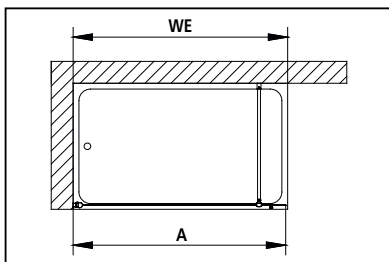

Изготовление по индивидуальному заказу осуществляется только согласно данным размерного чертежа			Всегда указывайте при заказе:			
Все размеры приведены в мм по отношению к выровненным стенам. Возможно уменьшение длины стабилизатора 90° силами заказчика. Диапазон регулирования по ширине при индивидуальном заказе + 15 мм / - 10 мм.			PE TWF = стабилизатор 90° (длина 1220 мм) PE TWG = стабилизатор 45° изменяемый		WALK-IN Wall может устанавливаться справа и слева.	
Высота душевой кабины	Монтажные размеры поддона макс. 1800 при высоте до 1450 макс. 1450 при высоте до 2200	Артикулный номер серебристый глянцевый ESG прозрачное	в	Артикулный номер серебристый глянцевый ESG прозрачное с KermiCLEAN	в	Данные для заказа
до 1450	до 1450	PE TWF	1166,-	PE TWF	1358,-	PE TWF/G
	1451-1650	PE TWF	1312,-	PE TWF	1505,-	+ высота душевой кабины
	1651-1800	PE TWF	1376,-	PE TWF	1568,-	+ монтажные размеры поддона
1451-2000	до 950	PE TWF/G	1166,-	PE TWF/G	1358,-	+ поверхность
	951-1250	PE TWF/G	1312,-	PE TWF/G	1505,-	+ стекло
	1251-1450	PE TWF/G	1376,-	PE TWF/G	1568,-	+ длина стабилизатора
2001-2200	до 950	PE TWF/G	1312,-	PE TWF/G	1505,-	(макс. 1220)
	951-1250	PE TWF/G	1458,-	PE TWF/G	1651,-	
	1251-1450	PE TWF/G	1481,-	PE TWF/G	1673,-	

	Косой срез	142,- индивидуального заказа, за каждый рез
	Вырез	142,- индивидуального заказа, за каждый рез
	Специальная конструкция	по запросу

WALK-IN LIGA®

Wall



Варианты конфигурации

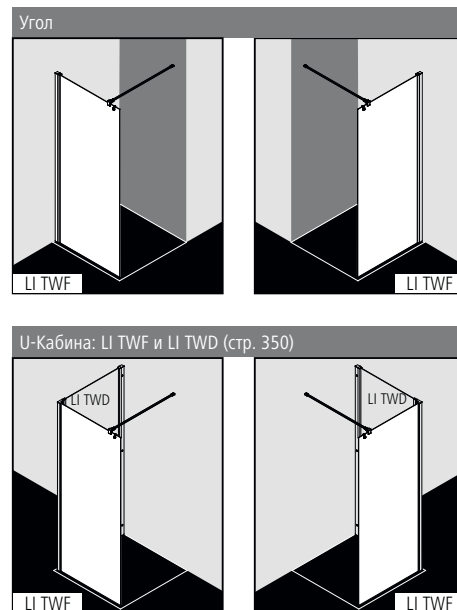

Характеристика изделия

- Частично обрамленная стеклянная душевая перегородка WALK-IN с креплением к стене.
- Со стабилизатором LIGA 90°.
- Однослойное безопасное стекло (ESG) в соответствии с нормой EN 12150, толщина 5 мм, опционально со специальным легко очищающимся покрытием Kermi**CLEAN**.
- Профиль из высококачественного анодированного алюминия.
- Стабилизатор из высококачественного анодированного алюминия и металла.
- Возможность регулирования в настенном профиле 25 мм.
- В комплект поставки входит крепежный набор.
- Сделано в Германии.
- Проверено по DIN EN 14428 (CE) и PPP 53005 (TÜV / GS).
- 20 лет гарантии на обеспечение всеми запчастями с момента снятия моделей с производства.

Монтаж

Душевые кабины Kermi предназначены для установки на душевых поддонах. При ином их использовании необходимо обеспечить наличие соответствующей душевой зоны (герметичный пол, сток, ...). Информация по замеру и монтажу см. страницу 10-11.

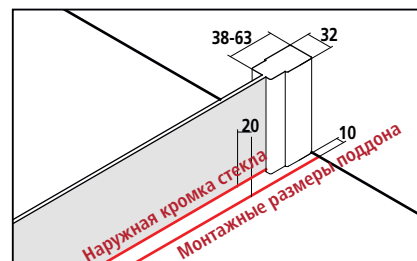

В спецификациях и торговой документации Kermi приведены размеры установочной ширины (BV) или размеры по наружной кромке стекла (GAK).

Kermi**EXTRA**

индивидуального заказа

Стёкла с пескоструйным декором	Декор Stripe 2	227,-	Другие декоры Kermi.	297,-	Индивидуальные декоры по запросу.	Стр. 394-405
Поверхности	серебристого глянцевого	232,-				Стр. 410-413

Серийные изделия

Все размеры приведены в мм по отношению к выровненным стенам.

Допустимый уклон по горизонтали макс. 5 мм, при несоблюдении данных показателей рекомендуется индивидуальный заказ кабины и косой срез.

При высоте 1850 мм (LI TWF...18..K) такая же, как и при высоте 2000 мм.

стабилизатор 90° (длина 1200 мм)

WALK-IN Wall может устанавливаться справа и слева.

Высота	Монтажные размеры поддона	Общая ширина	Артикулный номер серебристый матовый = 1 ESG прозрачное = A		Артикулный номер серебристый глянцевый = V ESG прозрачное = A		Артикулный номер серебристый матовый = 1 ESG прозрачное с KermiCLEAN = P		Артикулный номер серебристый глянцевый = V ESG прозрачное с KermiCLEAN = P	
	WE	A								
2000	785-810	775-800	LI TWF 08020 1AK	754,-	LI TWF 08020 VAK	811,-	LI TWF 08020 1PK	946,-	LI TWF 08020 VPK	1003,-
	885-910	875-900	LI TWF 09020 1AK		LI TWF 09020 VAK		LI TWF 09020 1PK		LI TWF 09020 VPK	
	985-1010	975-1000	LI TWF 10020 1AK	811,-	LI TWF 10020 VAK	867,-	LI TWF 10020 1PK	1003,-	LI TWF 10020 VPK	1060,-
	1185-1210	1175-1200	LI TWF 12020 1AK	922,-	LI TWF 12020 VAK	978,-	LI TWF 12020 1PK	1114,-	LI TWF 12020 VPK	1171,-

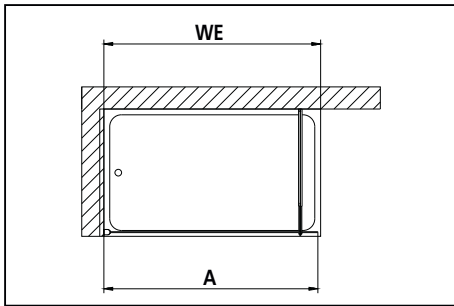

Изготовление по индивидуальному заказу осуществляется только согласно данным размерного чертежа

Все размеры приведены в мм.

Возможно уменьшение длины стабилизатора 90° силами заказчика. Диапазон регулирования по ширине при индивидуальном заказе + 15 мм / - 10 мм.

WALK-IN Wall может устанавливаться справа и слева.

Высота	Общая ширина макс. 1600 при высоте до 1450 макс. 1250 при высоте до 2050	Артикулный номер серебристый матовый ESG прозрачное		Артикулный номер серебристый глянцевый ESG прозрачное		Артикулный номер серебристый матовый ESG прозрачное с KermiCLEAN		Артикулный номер серебристый глянцевый ESG прозрачное с KermiCLEAN		Данные для заказа
до 1450	до 1450	LI TWF	866,-	LI TWF	978,-	LI TWF	1058,-	LI TWF	1171,-	LI TWF
	1451-1600	LI TWF	1034,-	LI TWF	1090,-	LI TWF	1226,-	LI TWF	1283,-	+ высота душевой кабины + монтажные размеры поддона
1451-2050	до 950	LI TWF	891,-	LI TWF	948,-	LI TWF	1083,-	LI TWF	1140,-	+ поверхность
	951-1250	LI TWF	1063,-	LI TWF	1120,-	LI TWF	1256,-	LI TWF	1312,-	+ стекло

	Косой срез	142,- индивидуального заказа, за каждый рез
	Вырез	142,- индивидуального заказа, за каждый рез
	Специальная конструкция	по запросу

WALK-IN PASA® XP

WALK-IN Wall с подвижной створкой



Варианты конфигурации

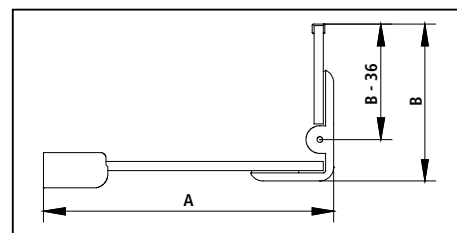
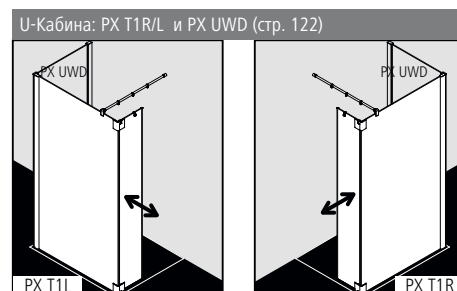
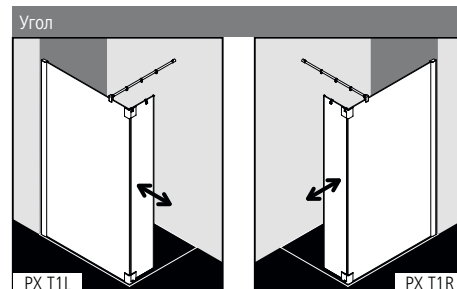

Характеристика изделия

- Частично обрамленная перегородка WALK-IN с маятниковой створкой, открывающейся на 90° внутрь и наружу, с креплением к стене.
- Со стабилизатором PASA 90°.
- Однослойное безопасное стекло (ESG) в соответствии с нормой EN 12150, толщина 8 мм, опционально со специальным легко очищающимся покрытием Kermi **CLEAN**.
- Профили из высококачественного анодированного алюминия, петли из высококачественного металла.
- Стабилизатор из высококачественного анодированного алюминия и металла.
- Возможность регулирования в настенном профиле 30 мм.
- Петли со встроенным подъемно-опускным механизмом устанавливаются заподлицо со стеклом.
- Сплошные уплотнительные профили, горизонтальный уплотнительный профиль с улучшенным водоотведением.
- С защитным профилем для кромки стекла.
- Установка без порожка **☹☹☹ см. стр. 16-17.**
- Из-за особенностей конструкции создание абсолютной герметичности в душевых кабинах серии PASA XP невозможно.
- В комплект поставки входит крепежный набор. Прозрачный крючок для полотенца, для свободного размещения.
- Сделано в Германии.
- Проверено по DIN EN 14428 (CE) и PPP 53005 (TÜV / GS).
- 20 лет гарантии на обеспечение всеми запчастями с момента снятия моделей с производства.

Монтаж

Душевые кабины Kermi предназначены для установки на душевых поддонах. При ином их использовании необходимо обеспечить наличие соответствующей душевой зоны (герметичный пол, сток, ...). Информация по замеру и монтажу см. страницу 10-11.

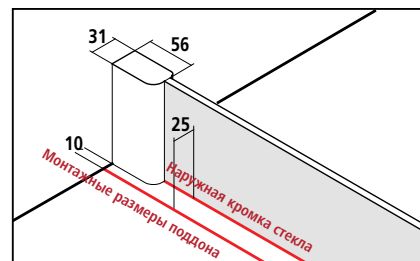

Размер по внешней части профиля в угловом варианте = монтажный размер поддона - 16 мм
Наружная кромка стекла = монтажный размер поддона - 25
 В спецификациях и торговой документации Kermi приведены размеры установочной ширины (BV) или размеры по наружной кромке стекла (GAK).

KermiEXTRA

*максимальную ширину см. на странице справа

/ индивидуального заказа

Стёкла с пескоструйным декором Декор Stripe 2 **453,-** Другие декоры Kermi. **595,-** Индивидуальные декоры по запросу. Стр. 394-405

Стекло с зеркальной поверхностью* Ширина в мм за каждый артикул - 550 **330,-** 551-950 **571,-** 951-1250 **813,-** с 1251 **1143,-** Стр. 406-409

Поверхности серебристого глянцевого **657,-** Стр. 410-413

PX T1R/L

Серийные изделия
 Все размеры приведены в мм по отношению к выровненным стенам.
 Уклон пола под WALK-IN Wall макс. 3 мм, при несоблюдении данных показателей рекомендуется индивидуальный заказ кабины и косой срез.
 Возможно уменьшение длины стабилизатора 90° силами заказчика.

Всегда указывайте при заказе:
 PX T1R = WALK-IN Wall справа
 PX T1L = WALK-IN Wall слева
 Стабилизатор 90° (длина 1220 мм)

Высота душевой кабины	Монтажные размеры поддона	Общая ширина A	Ширина подвижной створки B	Артикулный номер серебристый матовый = 1 ESG прозрачное = A		Артикулный номер серебристый глянцевый = V ESG прозрачное = A		Артикулный номер серебристый матовый = 1 ESG прозрачное с KermiCLEAN = P		Артикулный номер серебристый глянцевый = V ESG прозрачное с KermiCLEAN = P	
1850	730-760	714-744	474	PX T1R/L 07518 1AK	1775,-	PX T1R/L 07518 VAK	2074,-	PX T1R/L 07518 1PK	1967,-	PX T1R/L 07518 VPK	2267,-
	780-810	764-794	474	PX T1R/L 08018 1AK		PX T1R/L 08018 VAK		PX T1R/L 08018 1PK		PX T1R/L 08018 VPK	
	880-910	864-894	474	PX T1R/L 09018 1AK		PX T1R/L 09018 VAK		PX T1R/L 09018 1PK		PX T1R/L 09018 VPK	
	980-1010	964-994	474	PX T1R/L 10018 1AK	2007,-	PX T1R/L 10018 VAK	2307,-	PX T1R/L 10018 1PK	2200,-	PX T1R/L 10018 VPK	2499,-
	1180-1210	1164-1194	474	PX T1R/L 12018 1AK		PX T1R/L 12018 VAK		PX T1R/L 12018 1PK		PX T1R/L 12018 VPK	
	1280-1310	1264-1294	474	PX T1R/L 13018 1AK	2179,-	PX T1R/L 13018 VAK	2479,-	PX T1R/L 13018 1PK	2372,-	PX T1R/L 13018 VPK	2672,-
	1380-1410	1364-1394	474	PX T1R/L 14018 1AK		PX T1R/L 14018 VAK		PX T1R/L 14018 1PK		PX T1R/L 14018 VPK	
2000	730-760	714-744	474	PX T1R/L 07520 1AK	1925,-	PX T1R/L 07520 VAK	2224,-	PX T1R/L 07520 1PK	2117,-	PX T1R/L 07520 VPK	2417,-
	780-810	764-794	474	PX T1R/L 08020 1AK		PX T1R/L 08020 VAK		PX T1R/L 08020 1PK		PX T1R/L 08020 VPK	
	880-910	864-894	474	PX T1R/L 09020 1AK		PX T1R/L 09020 VAK		PX T1R/L 09020 1PK		PX T1R/L 09020 VPK	
	980-1010	964-994	474	PX T1R/L 10020 1AK	2157,-	PX T1R/L 10020 VAK	2457,-	PX T1R/L 10020 1PK	2349,-	PX T1R/L 10020 VPK	2649,-
	1180-1210	1164-1194	474	PX T1R/L 12020 1AK		PX T1R/L 12020 VAK		PX T1R/L 12020 1PK		PX T1R/L 12020 VPK	
	1280-1310	1264-1294	474	PX T1R/L 13020 1AK	2331,-	PX T1R/L 13020 VAK	2630,-	PX T1R/L 13020 1PK	2523,-	PX T1R/L 13020 VPK	2823,-
	1380-1410	1364-1394	474	PX T1R/L 14020 1AK		PX T1R/L 14020 VAK		PX T1R/L 14020 1PK		PX T1R/L 14020 VPK	

Стекла	на прозрачное ESG		на прозрачное ESG с KermiCLEAN	
	Код		Код	
Исполнение с другим стеклами в рамках специального сервиса KermiEXTRA, см. на странице слева.				
■ ESG матовое SR Орасо	U	+ 412,-	Y	+ 412,-
■ ESG с серой тонировкой	L	+ 412,-	M	+ 412,-

Пример оформления заказа:
PX T1R 07520 VYK
V = серебристый глянцевый
Y = ESG матовое SR Орасо с KermiCLEAN

- Полотенцедержатель длиной 660 мм предварительно собран на заводе **290,-** индивидуального заказа, дополнительная информация см. стр. 53
- Полотенцедержатель длиной 340 мм предварительно собран на заводе **229,-** индивидуального заказа, дополнительная информация см. стр. 53

Изготовление по индивидуальному заказу осуществляется только согласно данным размерного чертежа
 Все размеры приведены в мм. Диапазон регулирования по ширине при индивидуальном заказе + 18 мм / - 12 мм.
 Возможно уменьшение длины стабилизатора 90° силами заказчика.

Всегда указывайте при заказе:
 PX T1R = WALK-IN Wall справа
 PX T1L = WALK-IN Wall слева

Размер = монтажный размер поддона
 Размер = наружная кромка стекла
 См. также стр. 12-13.

Высота душевой кабины	Монтажные размеры поддона макс. 1450	Общая ширина A	Ширина подвижной створки B	Артикулный номер серебристый матовый ESG прозрачное		Артикулный номер серебристый глянцевый ESG прозрачное		Артикулный номер серебристый матовый ESG прозрачное с KermiCLEAN		Артикулный номер серебристый глянцевый ESG прозрачное с KermiCLEAN		Данные для заказа
до 1850	601-950	мин. 180 / макс. 1450	макс. 724	PX T1R/L 1822,-	PX T1R/L 2122,-	PX T1R/L 2014,-	PX T1R/L 2314,-	PX T1R/L				
	951-1250	мин. 180 / макс. 1450	макс. 724	PX T1R/L 2083,-	PX T1R/L 2382,-	PX T1R/L 2275,-	PX T1R/L 2575,-	+ высота душевой кабины				
	1251-1450	мин. 180 / макс. 1450	макс. 524	PX T1R/L 2254,-	PX T1R/L 2554,-	PX T1R/L 2446,-	PX T1R/L 2746,-	+ общая ширина /				
1851-2050	601-950	мин. 180 / макс. 1450	макс. 724	PX T1R/L 1973,-	PX T1R/L 2273,-	PX T1R/L 2165,-	PX T1R/L 2465,-	Монтажные размеры поддона				
	951-1250	мин. 180 / макс. 1450	макс. 724	PX T1R/L 2233,-	PX T1R/L 2532,-	PX T1R/L 2425,-	PX T1R/L 2725,-	+ общая ширина				
	1251-1450	мин. 180 / макс. 1450	макс. 524	PX T1R/L 2406,-	PX T1R/L 2706,-	PX T1R/L 2598,-	PX T1R/L 2898,-	+ ширина створки				
2051-2200	601-950	мин. 180 / макс. 1450	макс. 724	PX T1R/L 2171,-	PX T1R/L 2471,-	PX T1R/L 2364,-	PX T1R/L 2663,-	+ поверхность				
	951-1250	мин. 180 / макс. 1450	макс. 724	PX T1R/L 2432,-	PX T1R/L 2732,-	PX T1R/L 2624,-	PX T1R/L 2924,-	+ стекло				
	1251-1450	мин. 180 / макс. 1450	макс. 524	PX T1R/L 2605,-	PX T1R/L 2905,-	PX T1R/L 2798,-	PX T1R/L 3098,-	+ длина стабилизатора (макс. 1220)				

	Косой срез	330,- индивидуального заказа, за каждый рез
	Вырез	330,- индивидуального заказа, за каждый рез
	Специальная конструкция	по запросу

WALK-IN PEGA®

Wall с подвижной створкой



Варианты конфигурации

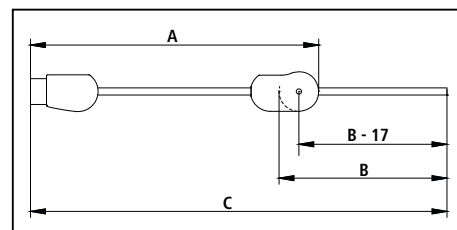
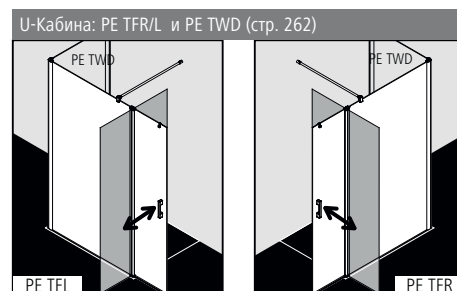
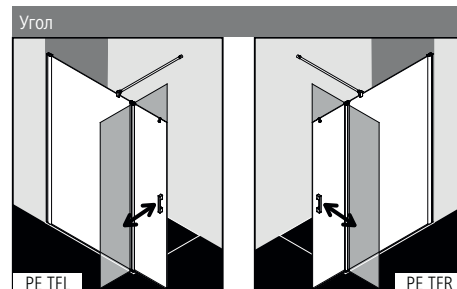

Характеристика изделия

- Частично обрамленная перегородка WALK-IN с маятниковой створкой, открывающейся на 90° внутрь и наружу, с креплением к стене.
- Включая стабилизатор 90°.
- Однослойное безопасное стекло (ESG) в соответствии с нормой EN 12150, толщина 6 мм, опционально со специальным легко очищаемым покрытием KermiCLEAN.
- Профили из высококачественного анодированного алюминия, ручки из высококачественного металла.
- Стабилизатор из высококачественного анодированного алюминия.
- Возможность регулирования в настенном профиле 25 мм.
- Профиль створки с подъемно-опускным механизмом.
- Сплошные уплотнительные профили, горизонтальный уплотнительный профиль с улучшенным водоотведением.
- Установка без порожка ●●● см. стр. 16-17.
- Из-за особенностей конструкции создание абсолютной герметичности в душевых кабинах серии PEGA невозможно.
- В комплект поставки входит крепежный набор. Прозрачный крючок для полотенца.
- Сделано в Германии.
- Проверено по DIN EN 14428 (CE) и PPP 53005 (TÜV / GS).
- 20 лет гарантии на обеспечение всеми запчастями с момента снятия моделей с производства.

Монтаж

Душевые кабины Kermi предназначены для установки на душевых поддонах. При ином их использовании необходимо обеспечить наличие соответствующей душевой зоны (герметичный пол, сток, ...). Информация по замеру и монтажу см. страницу 10-11.

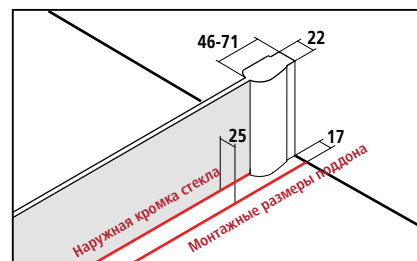

Размер по внешней части профиля в угловом варианте = монтажный размер поддона - 10 мм

Наружная кромка стекла = монтажный размер поддона - 25

В спецификациях и торговой документации Kermi приведены размеры установочной ширины (BV) или размеры по наружной кромке стекла (GAK).

KermiEXTRA

*максимальную ширину см. на странице справа

/ индивидуального заказа

Ручки	TU1, TU2, PA, GI	251,-	FI, DI, AT1, LI, RA, AT2, XE2	199,-	Стр. 390-393
Стёкла с пескоструйным декором	Декор Stripe 2	453,-	Другие декоры Kermi.	595,-	Индивидуальные декоры по запросу. Стр. 394-405
Стекло с зеркальной поверхностью*	Ширина в мм за каждый артикул	- 550 330,-	551-950 571,-	951-1250 813,-	с 1251 1143,- Стр. 406-409
Поверхности	серебристого глянцевого	232,-			Стр. 410-413

PE TFR/L

Серийные изделия					Всегда указывайте при заказе:				
<p>Все размеры приведены в мм по отношению к выровненным стенам. Допустимый уклон по горизонтали макс. 5 мм, при несоблюдении данных показателей рекомендуется индивидуальный заказ кабины и косой срез. Изменение ширины посредством расширительного профиля ZDSV SV1 PE...K, комплектующие стр. 283. Возможно уменьшение длины стабилизатора 90° силами заказчика. При высоте 1850 мм (PE TFR/L ...18..K) такая же, как и при высоте 2000 мм.</p>					<p>PE TFR = WALK-IN Wall справа PE TFL = WALK-IN Wall слева Стабилизатор 90° (длина 1220 мм)</p>				
Высота душевой кабины	Монтажные размеры поддона	Общая ширина	Ширина подвижной створки	Общая ширина WALK-IN Wall и подвижной створки	в	Артикул. номер серебристый глянцевый = V ESG прозрачное = A	в	Артикул. номер серебристый глянцевый = V ESG прозрачное с KermiCLEAN = P	
	A	B	C						
2000	785-810	775-800	477	1218-1243	1387,-	PE TFR/L 08020 VAK		PE TFR/L 08020 VPK	1579,-
	885-910	875-900	477	1318-1343		PE TFR/L 09020 VAK		PE TFR/L 09020 VPK	
	985-1010	975-1000	477	1418-1443	1604,-	PE TFR/L 10020 VAK		PE TFR/L 10020 VPK	1796,-
	1085-1110	1075-1100	477	1518-1543		PE TFR/L 11020 VAK		PE TFR/L 11020 VPK	
	1185-1210	1175-1200	477	1618-1643		PE TFR/L 12020 VAK		PE TFR/L 12020 VPK	

Стекла	на прозрачное ESG		на прозрачное ESG с KermiCLEAN	
	Код		Код	
Исполнение с другим стеклами в рамках специального сервиса KermiEXTRA, см. на странице слева.				
■ ESG матовое SR Opaco	U	+ 205,-	Y	+ 205,-
■ ESG структурное SR Siesta	T	+ 205,-	W	+ 205,-
■ ESG структурное SR Arena C	N	+ 101,-	Z	+ 101,-
■ ESG с серой тонировкой	L	+ 205,-	M	+ 205,-

Пример оформления заказа:

PE TFR 08020 VYK

V = серебристый глянцевый

Y = ESG матовое SR Opaco с KermiCLEAN

- Вертикальный защитный профиль для кромки стекла, для последующей установки, ZDGK PRR PE Комплектующие, стр. 54
- Горизонтальный защитный профиль для кромки стекла предварительно собран на заводе WALK-IN Wall **211,-** индивидуального заказа
- Полотенцедержатель длиной 660 мм предварительно собран на заводе
- Полотенцедержатель длиной 340 мм предварительно собран на заводе
- Полотенцедержатель ZDHN HHO PE125.K **290,-** индивидуального заказа, дополнительная информация см. стр. 53
- Полотенцедержатель ZDHN HHO PE125.K **229,-** индивидуального заказа, дополнительная информация см. стр. 53

Изготовление по индивидуальному заказу осуществляется только согласно данным размерного чертежа					Всегда указывайте при заказе:			
<p>Все размеры приведены в мм. Возможно уменьшение длины стабилизатора 90° силами заказчика. Диапазон регулирования по ширине при индивидуальном заказе + 15 мм / - 10 мм.</p>					<p>PE TFR = WALK-IN Wall справа PE TFL = WALK-IN Wall слева</p>			
Высота душевой кабины	Общая ширина WALK-IN Wall и подвижной створки макс. 1850	Общая ширина	Ширина подвижной створки	Артикул. номер серебристый глянцевый ESG прозрачное	в	Артикул. номер серебристый глянцевый ESG прозрачное с KermiCLEAN	в	Данные для заказа
	C	A	B					
до 2000	до 1250	макс. 1435	макс. 700	PE TFR/L	1677,-	PE TFR/L	1869,-	PE TFR/L
	1251-1650	макс. 1435	макс. 700	PE TFR/L	1896,-	PE TFR/L	2089,-	+ высота душевой кабины
	1651-1850	макс. 1435	макс. 700	PE TFR/L	2113,-	PE TFR/L	2306,-	+ общая ширина (WALK-IN Wall и подвижная створка) + ширина WALK-IN Wall
2001-2200	до 1250	макс. 1435	макс. 700	PE TFR/L	1896,-	PE TFR/L	2089,-	+ ширина створки
	1251-1650	макс. 1435	макс. 700	PE TFR/L	2113,-	PE TFR/L	2306,-	+ поверхность
	1651-1850	макс. 1435	макс. 700	PE TFR/L	2331,-	PE TFR/L	2523,-	+ стекло + длина стабилизатора (макс. 1220)

	Косой срез	135,- индивидуального заказа, за каждый рез
	Вырез	135,- индивидуального заказа, за каждый рез
	Специальная конструкция	по запросу

WALK-IN LIGA®

Wall с подвижной створкой



Варианты конфигурации

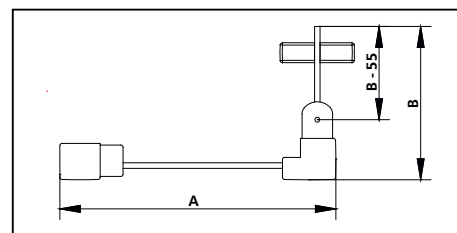
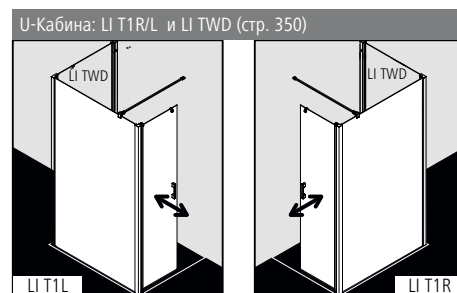
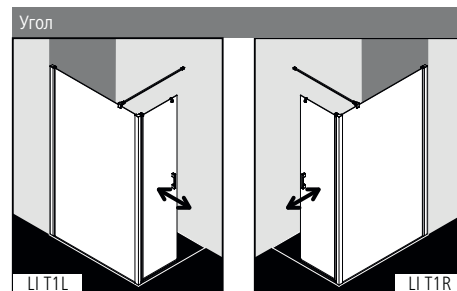

Характеристика изделия

- Частично обрамленная перегородка WALK-IN с маятниковой створкой, открывающейся на 90° внутрь и наружу, с креплением к стене.
- Со стабилизатором LIGA 90°.
- Однослойное безопасное стекло (ESG) в соответствии с нормой EN 12150, толщина 5 мм, опционально со специальным легко очищающимся покрытием KermiCLEAN.
- Профили из высококачественного анодированного алюминия, ручки из высококачественного металла.
- Элегантные хромированные ручки.
- При выборе цвета серебристый матовый и KermiEXTRA учитывать, что ручки и шарниры в цвете хром.
- Возможность регулирования в настенном профиле 25 мм.
- Шарнирный профиль с подъемно-опускным механизмом.
- Горизонтальный уплотнительный профиль с улучшенным водоотведением.
- Установка без порожка 🚿 см. стр. 16-17.
- Из-за особенностей конструкции создание абсолютной герметичности в душевых кабинах серии LIGA невозможно.
- В комплект поставки входит крепежный набор. Прозрачный крючок для полотенца, для свободного размещения.
- Сделано в Германии.
- Проверено по DIN EN 14428 (CE) и PPP 53005 (TÜV / GS).
- 20 лет гарантии на обеспечение всеми запчастями с момента снятия моделей с производства.

Монтаж

Душевые кабины Kermi предназначены для установки на душевых поддонах. При ином их использовании необходимо обеспечить наличие соответствующей душевой зоны (герметичный пол, сток, ...). Информация по замеру и монтажу см. страницу 10-11.

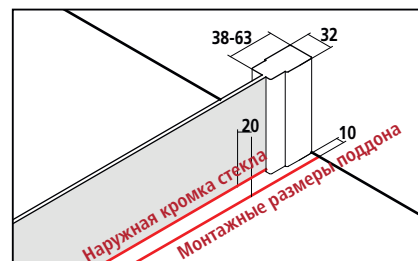

В спецификациях и торговой документации Kermi приведены размеры установочной ширины (BV) или размеры по наружной кромке стекла (GAK).

KermiEXTRA

/ индивидуального заказа

Ручки	TU1, TU2, PA, GI	251,-	FI, DI, PE, AT1, AT2, RA, XE2	199,-	Стр. 390-393
Стёкла с пескоструйным декором	Декор Stripe 2	453,-	Другие декоры Kermi.	595,-	Индивидуальные декоры по запросу. Стр. 394-405
Поверхности	серебристого глянцевого	421,-			Стр. 410-413

LI T1R/L

Серийные изделия		стабилизатор 90° (длина 1200 мм)								Всегда указывайте при заказе: LI T1R = WALK-IN Wall справа LI T1L = WALK-IN Wall слева	
<p>Все размеры приведены в мм по отношению к выровненным стенам. Допустимый уклон по горизонтали макс. 5 мм, при несоблюдении данных показателей рекомендуется индивидуальный заказ кабины и косой срез по запросу. При высоте 1850 мм (LI T1R/L ...18..K) такая же, как и при высоте 2000 мм.</p>											
Высота	Монтажные размеры поддона	Общая ширина A	Ширина подвижной створки B	Артикулный номер серебристый матовый = 1 ESG прозрачное = A		Артикулный номер серебристый глянцевый = V ESG прозрачное = A		Артикулный номер серебристый матовый = 1 ESG прозрачное с KermiCLEAN = P		Артикулный номер серебристый глянцевый = V ESG прозрачное с KermiCLEAN = P	
2000	785-810	775-800	540	LI T1R/L 08020 1AK	977,-	LI T1R/L 08020 VAK	1089,-	LI T1R/L 08020 1PK	1169,-	LI T1R/L 08020 VPK	1281,-
	885-910	875-900	540	LI T1R/L 09020 1AK		LI T1R/L 09020 VAK		LI T1R/L 09020 1PK		LI T1R/L 09020 VPK	
	985-1010	975-1000	540	LI T1R/L 10020 1AK	1086,-	LI T1R/L 10020 VAK	1198,-	LI T1R/L 10020 1PK	1278,-	LI T1R/L 10020 VPK	1390,-
	1085-1110	1075-1100	540	LI T1R/L 11020 1AK		LI T1R/L 11020 VAK		LI T1R/L 11020 1PK		LI T1R/L 11020 VPK	
	1185-1210	1175-1200	540	LI T1R/L 12020 1AK	1194,-	LI T1R/L 12020 VAK	1306,-	LI T1R/L 12020 1PK	1387,-	LI T1R/L 12020 VPK	1499,-

Изготовление по индивидуальному заказу осуществляется только согласно данным размерного чертежа		стабилизатор 90° (длина 1200 мм)								Всегда указывайте при заказе: LI T1R = WALK-IN Wall справа LI T1L = WALK-IN Wall слева	
<p>Все размеры приведены в мм. Возможно уменьшение длины стабилизатора 90° силами заказчика. Диапазон регулирования по ширине при индивидуальном заказе + 15 мм / - 10 мм.</p>											
Высота	Общая ширина макс. 1250 A	Ширина подвижной створки B	Артикулный номер серебристый матовый ESG прозрачное		Артикулный номер серебристый глянцевый ESG прозрачное		Артикулный номер серебристый матовый ESG прозрачное с KermiCLEAN		Артикулный номер серебристый глянцевый ESG прозрачное с KermiCLEAN		Данные для заказа
до 2050	до 950	макс. 700	LI T1R/L	1178,-	LI T1R/L	1290,-	LI T1R/L	1370,-	LI T1R/L	1482,-	LI T1R/L
	951-1250	макс. 700	LI T1R/L	1398,-	LI T1R/L	1510,-	LI T1R/L	1591,-	LI T1R/L	1703,-	+ высота душевой кабины + общая ширина WALK-IN Wall и подвижная створка + ширина WALK-IN Wall + ширина створки + поверхность + стекло

	Косой срез	135,- индивидуального заказа, за каждый рез
	Вырез	135,- индивидуального заказа, за каждый рез
	Специальная конструкция	по запросу

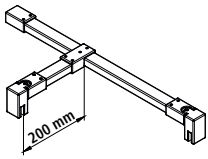
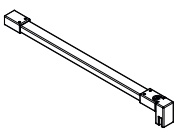
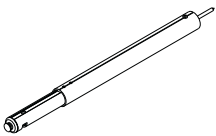
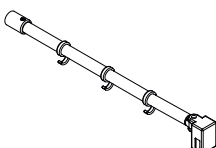
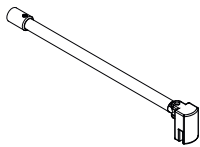

WALK-IN

КОМПЛЕКТУЮЩИЕ

Название элемента Изображение	Описание элемента	Артикул	серебристый матовый = 1	серебристый глянцевый / в цвете хром = V	белый = 2
Стабилизатор					
	<p>T-образный стабилизатор</p> <p>При монтаже, по необходимости, можно укоротить.</p>				
	Длина 1250 мм / глубина 200 мм	ZDSS SFW XB120VK	-	257,-	-
	Специальная длина до 1850 мм / глубина до макс. 500 мм	ZDSS SFW XB	-	291,-	-
	<p>Возможность установки 90°</p> <p>При монтаже, по необходимости, можно укоротить.</p>				
	Длина 1250 мм	ZDSS S90 XB125VK	-	224,-	-
	Специальная длина до 1550 мм	ZDSS S90 XB	-	257,-	-
	<p>Стабилизатор 90° (консоль)</p> <p>Изменяемая длина 670 - 1220 мм</p>				
	Изменяемая длина 670 - 1220 мм	ZDHS H90 XX120.K	142,-	217,-	-
	Изменяемая длина 670 - 1220 мм	ZDHS H90 I2120.K	142,-	-	142,-
	Специальная длина до 1650 мм	ZDHS H90 XX	168,-	251,-	-
	Специальная длина до 1650 мм	ZDHS H90 I2	168,-	-	168,-
	<p>Стабилизатор 90° для WALK-IN XC</p> <p>При монтаже, по необходимости, можно укоротить.</p>				
	Длина 1220 мм	ZDSS S90 XC120VK	-	217,-	
	<p>Возможность установки 90° для PE TWF/G и PE TFR/L</p> <p>При монтаже, по необходимости, можно укоротить.</p>				
	Длина 1220 мм	ZDSS S90 PE120VK	-	135,-	-

WALK-IN

КОМПЛЕКТУЮЩИЕ

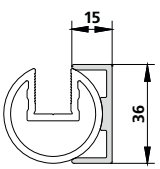
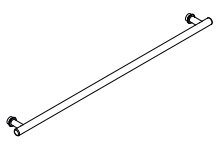
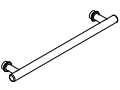
Название элемента Изображение	Описание элемента	Артикул			
			серебристый матовый = 1	серебристый глянцевый / в цвете хром = V	белый = 2
Стабилизатор					
	Потолочная опора для WALK-IN Wall с толщиной стекла 8 мм Для альтернативной стабилизации, для последующей установки Требуемая высота потолка = высота верхней кромки стекла + 120 мм Обязательно указывайте высоту верхней кромки стекла!				
	Длина до 2700 мм	ZDDS DSS XS	459,-	525,-	-
	Длина до 3000 мм	ZDDS DSS XS	529,-	595,-	-
	Потолочная опора для WALK-IN Wall с толщиной стекла 6 мм Для альтернативной стабилизации, для последующей установки Требуемая высота потолка = высота верхней кромки стекла + 120 мм Обязательно указывайте высоту верхней кромки стекла!				
	Длина до 2700 мм	ZDDS DSS PE	-	437,-	-
	Длина до 3000 мм	ZDDS DSS PE	-	504,-	-
	Специальный профиль к потолочной опоре для WALK-IN Wall с толщиной стекла 8 мм Для крепления почти всех серий / моделей к моделям WALK-IN XS с потолочной опорой. Обязательно указывайте серию и модель! Обязательно указывайте высоту верхней кромки стекла и высоту потолка! Схема обязательна!				
	до высоты 1850 мм	ZDAP PRO XS	190,-	248,-	248,-
	до высоты 1850 - 2050 мм	ZDAP PRO XS	227,-	295,-	295,-
	до высоты 2051- 2200 мм	ZDAP PRO XS	263,-	346,-	346,-
Полотенцедержатель					
	1 полотенцедержатель в сборе длиной 660 мм Изнутри находится на одном уровне с поверхностью стекла для боковой стенки / WALK-IN предварительно собран на заводе по центру		см. боковую стенку / WALK-IN		
	Расположение полотенцедержателя на стекле определяется заказчиком (возможность изготовления подтверждается фабрикой). Полотенцедержатель на фиксированной панели, несколько полотенцедержателей.		по запросу		
	1 полотенцедержатель в сборе длиной 340 мм Изнутри находится на одном уровне с поверхностью стекла для боковой стенки / WALK-IN предварительно собран на заводе по центру		см. боковую стенку / WALK-IN		
	Расположение полотенцедержателя на стекле определяется заказчиком (возможность изготовления подтверждается фабрикой). Полотенцедержатель на фиксированной панели, несколько полотенцедержателей.		по запросу		

WALK-IN

КОМПЛЕКТУЮЩИЕ

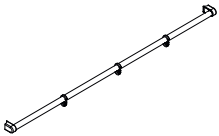
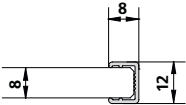
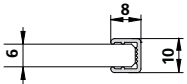
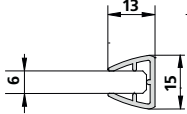
Название элемента Изображение	Описание элемента	Артикул	Цвет		
			серебристый матовый = 1	серебристый глянцевый / в цвете хром = V	белый = 2
Полотенцедержатель					
	Полотенцедержатель для PE TFR/L PeGA WALK-IN Wall с подвижной створкой При монтаже, по необходимости, можно укоротить.				
	Длина 1250 мм	ZDHH HHO PE125VK	-	111,-	-
Специальный профиль					
	Вертикальный защитный профиль для стекла толщиной 8 мм Для защиты открытых кромок стекла, для последующей установки Обязательно указывайте модель и длину стекла!				
	До длины 2000 мм	ZDGK PRO XS	117,-	148,-	-
	До длины 2000 мм	ZDGK PRO XX	117,-	148,-	-
	До длины 2000 мм	ZDGK PRO XB	-	148,-	-
	До длины 2000 мм	ZDGK PRO PA	117,-	148,-	-
	До длины 2000 мм	ZDGK PRO FI	-	148,-	-
	До длины 2000 мм	ZDGK PRO PX	117,-	148,-	-
	Длина 2001 - 2200 мм	ZDGK PRO XS	127,-	160,-	-
	Длина 2001 - 2200 мм	ZDGK PRO XX	127,-	160,-	-
	Длина 2001 - 2200 мм	ZDGK PRO XB	-	162,-	-
	Длина 2001 - 2200 мм	ZDGK PRO PA	127,-	160,-	-
Длина 2001 - 2200 мм	ZDGK PRO PX	127,-	160,-	-	
	Вертикальный защитный профиль для стекла толщиной 6 мм Для защиты открытых кромок стекла, для последующей установки Обязательно указывайте модель и длину стекла!				
	До длины 2000 мм	ZDGK PRO FX	-	148,-	-
	Вертикальный защитный профиль для кромки стекла Для защиты открытых кромок стекла, для последующей установки Обязательно указывайте модель и длину стекла!				
	До длины 2000 мм	ZDGK PRR PE	-	140,-	-
	Длина 2001 - 2200 мм	ZDGK PRR PE	-	153,-	-

WALK-IN

КОМПЛЕКТУЮЩИЕ

Название элемента Изображение	Описание элемента	Артикул			
			серебристый матовый = 1	серебристый гляцевый / в цвете хром = V	белый = 2
Специальный профиль					
	Настенный профиль для крепления к стене без петель				
	<p>Возможна предварительная поставка для дальнейшей комбинации с WALK-IN Wall для WALK-IN Wall PA TWF, XS WW1, XS WW2, XS WD1, XS WD2 для боковой стенки XS TW1, XS TW2</p> <p>При заказе душевой кабины обязательно указывайте: Настенный профиль для крепления к стене без петель.</p>				
	до высоты 2200 мм	ZDWO PRO XS	-	238,-	-
	до высоты 2200 мм	ZDWO PRO PA	-	238,-	-

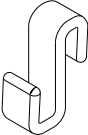
Название элемента Изображение	Описание элемента	Артикул			
			прозрачная		
Крючок для полотенца					
	Прозрачный крючок для полотенца				
	Подходит для фиксированной панели / боковой стенки и дверной створки				
	5 шт.	ZDHH HHH ..000XK		28,-	

Архангельск (8182)63-90-72
Астана (7172)727-132
Астрахань (8512)99-46-04
Барнаул (3852)73-04-60
Белгород (4722)40-23-64
Брянск (4832)59-03-52
Владивосток (423)249-28-31
Волгоград (844)278-03-48
Вологда (8172)26-41-59
Воронеж (473)204-51-73
Екатеринбург (343)384-55-89

Иваново (4932)77-34-06
Ижевск (3412)26-03-58
Иркутск (395)279-98-46
Казань (843)206-01-48
Калининград (4012)72-03-81
Калуга (4842)92-23-67
Кемерово (3842)65-04-62
Киров (8332)68-02-04
Краснодар (861)203-40-90
Красноярск (391)204-63-61
Курск (4712)77-13-04
Липецк (4742)52-20-81

Магнитогорск (3519)55-03-13
Москва (495)268-04-70
Мурманск (8152)59-64-93
Набережные Челны (8552)20-53-41
Нижний Новгород (831)429-08-12
Новокузнецк (3843)20-46-81
Новосибирск (383)227-86-73
Омск (3812)21-46-40
Орел (4862)44-53-42
Оренбург (3532)37-68-04
Пенза (8412)22-31-16

Пермь (342)205-81-47
Ростов-на-Дону (863)308-18-15
Рязань (4912)46-61-64
Самара (846)206-03-16
Санкт-Петербург (812)309-46-40
Саратов (845)249-38-78
Севастополь (8692)22-31-93
Симферополь (3652)67-13-56
Смоленск (4812)29-41-54
Сочи (862)225-72-31
Ставрополь (8652)20-65-13

Сургут (3462)77-98-35
Тверь (4822)63-31-35
Томск (3822)98-41-53
Тула (4872)74-02-29
Тюмень (3452)66-21-18
Ульяновск (8422)24-23-59
Уфа (347)229-48-12
Хабаровск (4212)92-98-04
Челябинск (351)202-03-61
Череповец (8202)49-02-64
Ярославль (4852)69-52-93

Киргизия (996)312-96-26-47 Казахстан (772)734-952-31 Таджикистан (992)427-82-92-69

<http://kermi.nt-rt.ru> || kmy@nt-rt.ru