

ШТОРКИ НА ВАННУ СЕРИЙНЫЕ МОДЕЛИ

- Индивидуально подобранный комфорт в различных вариантах исполнения петель и профилей для защиты от брызг.
- В зависимости от модели с высококачественным однослойным безопасным стеклом (ESG) в соответствии с нормой EN 12150 или высококачественным прочным искусственным стеклом.
- Алюминиевые профили с высоким качеством анодирования, а также в цветах KermiEXTRA, которые наносятся на анодированный алюминий.
- Петли из высококачественного металла.
- Комфорт маятниковых, складывающихся и раздвижных дверей.
- В серийном исполнении подходят практически для всех стандартных ванн.
- Широкий выбор специальных решений в рамках сервиса KermiEXTRA.
- Сделано в Германии.
- Проверено по DIN EN 14428 (CE) и PPP 53005 (TÜV / GS).
- 20 лет гарантии на обеспечение всеми запчастями с момента снятия моделей с производства.



20 Jahre
Nachkaufssicherheit

**MADE IN
GERMANY**



Архангельск (8182)63-90-72
Астана (7172)727-132
Астрахань (8512)99-46-04
Барнаул (3852)73-04-60
Белгород (4722)40-23-64
Брянск (4832)59-03-52
Владивосток (423)249-28-31
Волгоград (844)278-03-48
Вологда (8172)26-41-59
Воронеж (473)204-51-73
Екатеринбург (343)384-55-89

Иваново (4932)77-34-06
Ижевск (3412)26-03-58
Иркутск (395)279-98-46
Казань (843)206-01-48
Калининград (4012)72-03-81
Калуга (4842)92-23-67
Кемерово (3842)65-04-62
Киров (8332)68-02-04
Краснодар (861)203-40-90
Красноярск (391)204-63-61
Курск (4712)77-13-04
Липецк (4742)52-20-81

Магнитогорск (3519)55-03-13
Москва (495)268-04-70
Мурманск (8152)59-64-93
Набережные Челны (8552)20-53-41
Нижний Новгород (831)429-08-12
Новокузнецк (3843)20-46-81
Новосибирск (383)227-86-73
Омск (3812)21-46-40
Орел (4862)44-53-42
Оренбург (3532)37-68-04
Пенза (8412)22-31-16

Пермь (342)205-81-47
Ростов-на-Дону (863)308-18-15
Рязань (4912)46-61-64
Самара (846)206-03-16
Санкт-Петербург (812)309-46-40
Саратов (845)249-38-78
Севастополь (8692)22-31-93
Симферополь (3652)67-13-56
Смоленск (4812)29-41-54
Сочи (862)225-72-31
Ставрополь (8652)20-65-13

Сургут (3462)77-98-35
Тверь (4822)63-31-35
Томск (3822)98-41-53
Тула (4872)74-02-29
Тюмень (3452)66-21-18
Ульяновск (8422)24-23-59
Уфа (347)229-48-12
Хабаровск (4212)92-98-04
Челябинск (351)202-03-61
Череповец (8202)49-02-64
Ярославль (4852)69-52-93

Киргизия (996)312-96-26-47 Казахстан (772)734-952-31 Таджикистан (992)427-82-92-69

<http://kermi.nt-rt.ru> || kmy@nt-rt.ru

ШТОРКИ НА ВАННУ СЕРИЙНЫЕ МОДЕЛИ

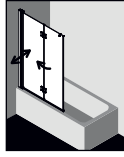

LI 2PR/L
Страница 376

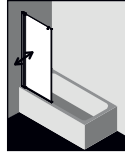

PE DFR/L
Страница 378

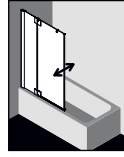

PX DTR/L
Страница 380

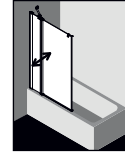

PE DTR/L
Страница 382

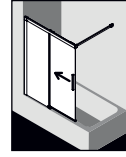

NI H2R/L
Страница 384

Поверхности



серебристый
глянцевый



серебристый
матовый

Варианты стёкол в серийном исполнении

ESG опционально с легко очищаемым покрытием KermiCLEAN



ESG прозрачное



ESG SR Opaco



ESG SR Siesta



ESG SR Arena C



ESG с серой
тонировкой



Шторка на ванну с 2-мя складывающимися створками



Варианты конфигурации

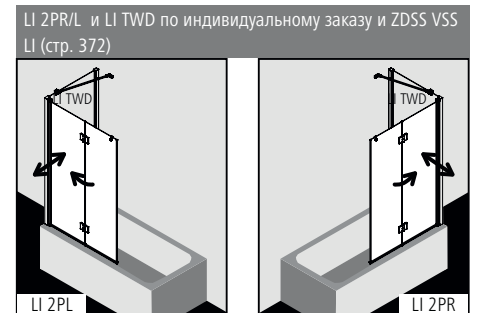
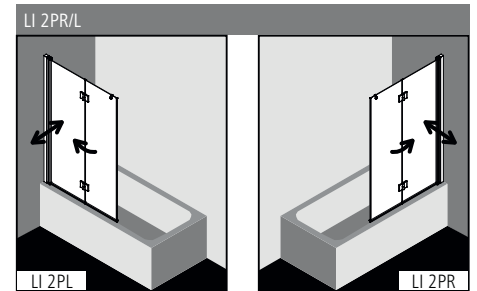

LI 2PR/L Высота макс. 1500 мм, общая ширина макс. 1000 мм.

Характеристика изделия

- Для установки на ванну и в сочетании с LI TWD боковой стенкой.
- Частично обрамленная складывающаяся шторка на ванну с двумя створками, с возможностью поворота на 90° наружу и вовнутрь со стороны настенного шарнирного профиля и на 180° наружу со стороны шарнирных петель.
- Однослойное безопасное стекло (ESG) в соответствии с нормой EN 12150, толщина 5 мм, опционально со специальным легко очищающимся покрытием KermiCLEAN.
- Профили из высококачественного анодированного алюминия, петли из высококачественного металла.
- При выборе цвета серебристый матовый и KermiEXTRA учитывать, что петли изготавливаются в цвете хром.
- Возможность регулирования в настенном профиле 25 мм.
- Настенный шарнирный профиль с подъемно-опускным механизмом.
- Петли со встроенным подъемно-опускным механизмом.
- Сплошные уплотнительные профили, горизонтальный уплотнительный профиль с улучшенным водоотведением.
- С вертикальным защитным профилем для кромки стекла.
- Из-за особенностей конструкции создание абсолютной герметичности в душевых кабинах серии Liga невозможно.
- В комплект поставки входит крепежный набор. Прозрачный крючок для полотенца.
- Сделано в Германии.
- Проверено по DIN EN 14428 (CE) и PPP 53005 (TUV / GS).
- 20 лет гарантии на обеспечение всеми запчастями с момента снятия моделей с производства.

Монтаж

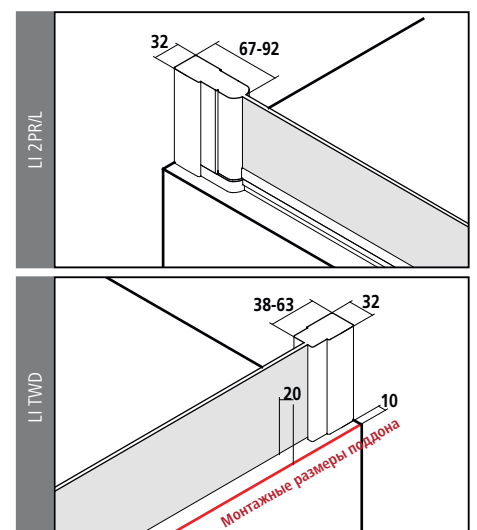

KermiEXTRA

/ индивидуального заказа

Стёкла с пескоструйным декором Декор Stripe 2	227,-	Другие декоры Kermi.	297,-	Индивидуальные декоры по запросу.	Стр. 394-405
Поверхности серебристого глянцевого	421,-				Стр. 410-413

LI 2PR/L

Серийные изделия

Все размеры приведены в мм по отношению к выровненным стенам.
Максимально допустимый уклон по горизонтали - макс. 5 мм, при несоблюдении данных показателей рекомендуется индивидуальный заказ кабины и косяк срез по запросу.

Всегда указывайте при заказе:

LI 2PR = складывающаяся шторка на ванну / крепление справа
LI 2PL = складывающаяся шторка на ванну / крепление слева

Высота	Общая ширина	Ширина створки 1	Ширина створки 2	Артикулный номер серебристый матовый = 1 ESG прозрачное = A		Артикулный номер серебристый глянцевый = V ESG прозрачное = A		Артикулный номер серебристый матовый = 1 ESG прозрачное с Kermi-CLEAN = P		Артикулный номер серебристый глянцевый = V ESG прозрачное с Kermi-CLEAN = P	
		F1	F2		в		в		в		в
1500	980-1005	486	440	LI 2PR/L 10015 1AK	811,-	LI 2PR/L 10015 VAK	923,-	LI 2PR/L 10015 1PK	1003,-	LI 2PR/L 10015 VPK	1115,-
	1180-1205	586	540	LI 2PR/L 12015 1AK		LI 2PR/L 12015 VAK		LI 2PR/L 12015 1PK	1003,-	LI 2PR/L 12015 VPK	

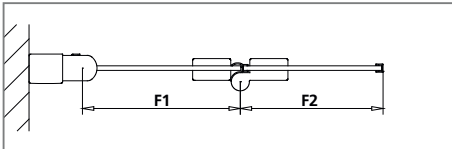

Изготовление по индивидуальному заказу осуществляется только согласно данным размерного чертежа - LI 2PR/L

Все размеры приведены в мм.

Диапазон регулирования по ширине при индивидуальном заказе + 15 мм / - 10 мм.

Всегда указывайте при заказе:

LI 2PR = складывающаяся шторка на ванну / крепление справа
LI 2PL = складывающаяся шторка на ванну / крепление слева

Высота	Общая ширина макс. 1210	Ширина створки 1 Створка 1 должна быть шире створки 2 на 30 мм и более!	Ширина створки 2	Артикулный номер серебристый матовый ESG прозрачное		Артикулный номер серебристый глянцевый ESG прозрачное		Артикулный номер серебристый матовый ESG прозрачное с KermiCLEAN		Артикулный номер серебристый глянцевый ESG прозрачное с KermiCLEAN		Данные для заказа
		F1	F2		в		в		в		в	
до 2050	до 950	мин. 250	мин. 220	LI 2PR/L	1007,-	LI 2PR/L	1119,-	LI 2PR/L	1199,-	LI 2PR/L	1311,-	LI 2PR/L
	951-1210	мин. 250	мин. 220	LI 2PR/L	1117,-	LI 2PR/L	1230,-	LI 2PR/L	1310,-	LI 2PR/L	1422,-	+ высота + общая ширина + ширина дверной створки 1 + ширина дверной створки 2 + поверхность + стекло



Косой срез на створке 2

330,- индивидуального заказа, за каждый рез



Специальная конструкция

по запросу

Изготовление по индивидуальному заказу осуществляется только согласно данным размерного чертежа - LI TWD

Все размеры приведены в мм.

Диапазон регулирования по ширине при индивидуальном заказе + 15 мм / - 10 мм.

Боковая стенка может устанавливаться справа и слева.

Всегда указывайте при заказе:

Размер = монтажный размер поддона
Размер = наружная кромка стекла
См. также стр. 12-13.

Высота душевой кабины	Монтажные размеры поддона макс. 1250			Артикулный номер серебристый матовый ESG прозрачное		Артикулный номер серебристый глянцевый ESG прозрачное		Артикулный номер серебристый матовый ESG прозрачное с KermiCLEAN		Артикулный номер серебристый глянцевый ESG прозрачное с KermiCLEAN		Данные для заказа
					в		в		в		в	
до 2050		до 950		LI TWD	588,-	LI TWD	644,-	LI TWD	780,-	LI TWD	837,-	LI TWD
		951-1250		LI TWD	699,-	LI TWD	755,-	LI TWD	891,-	LI TWD	948,-	+ высота душевой кабины + монтажные размеры поддона / наружная кромка стекла + поверхность + стекло



Косой срез

142,- индивидуального заказа, за каждый рез



Вырез

142,- индивидуального заказа, за каждый рез



Специальная конструкция

по запросу

Шторка на ванну с маятниковой створкой



Варианты конфигурации

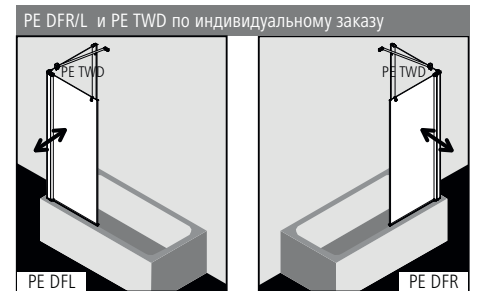
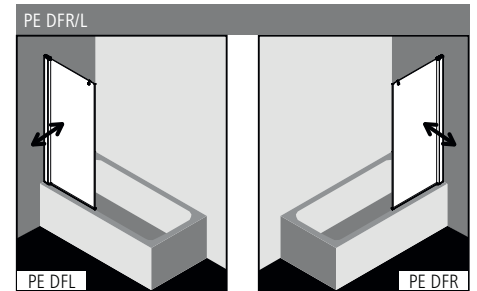

PE DFR/L высота макс. 1500 мм,
общая ширина макс. 1000 мм.

Характеристика изделия

- Для установки на ванну и в сочетании с PE TWD боковой стенкой.
- Частично обрамленная маятниковая шторка.
- Однослойное безопасное стекло (ESG) в соответствии с нормой EN 12150, толщина 6 мм, опционально со специальным легко очищающимся покрытием KermiCLEAN.
- Профиль из высококачественного анодированного алюминия.
- Возможность регулирования в настенном профиле 25 мм.
- Профиль створки с подъемно-опускным механизмом.
- Сплошные уплотнительные профили, горизонтальный уплотнительный профиль с улучшенным водоотведением.
- С вертикальным защитным профилем для кромки стекла.
- Из-за особенностей конструкции создание абсолютной герметичности в душевых кабинах серии PEGA невозможно.
- В комплект поставки входит крепежный набор. Прозрачный крючок для полотенца.
- Сделано в Германии.
- Проверено по DIN EN 14428 (CE) и PPP 53005 (TÜV / GS).
- 20 лет гарантии на обеспечение всеми запчастями с момента снятия моделей с производства.

Монтаж

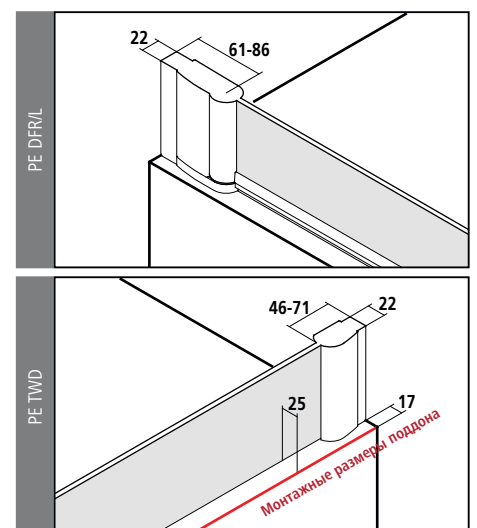

KermiEXTRA

*максимальную ширину см. на странице справа

/ индивидуального заказа

Стёкла с пескоструйным декором Декор Stripe 2	227,-	Другие декоры Kermi.	297,-	Индивидуальные декоры по запросу.	Стр. 394-405
Стекло с зеркальной поверхностью* Ширина в мм за каждый артикул	- 550 330,-	551-950 571,-	951-1250 813,-	с 1251 1143,-	Стр. 406-409
Поверхности	серебристого глянцевого	421,-			Стр. 410-413

PE DFR/L

Серийные изделия

Все размеры приведены в мм по отношению к выровненным стенам.
Допустимый уклон по горизонтали макс. 5 мм, при несоблюдении данных показателей рекомендуется индивидуальный заказ кабины и косой срез.

Всегда указывайте при заказе:

PE DFR = крепление справа
PE DFL = крепление слева

Высота	Общая ширина	Артикулный номер		в	Артикулный номер		в
		серебристый глянцевый = V ESG прозрачное = A			серебристый глянцевый = V ESG прозрачное с KermiCLEAN = P		
1500	740-765	PE DFR/L 07515 VAK		655,-	PE DFR/L 07515 VPK		847,-

Стекла	на прозрачное ESG		на прозрачное ESG с KermiCLEAN	
	Код		Код	
Исполнение с другим стеклами в рамках специального сервиса KermiEXTRA, см. на странице слева.				
■ ESG матовое SR Орасо	U	+ 205,-	Y	+ 205,-
■ ESG структурное SR Siesta	T	+ 205,-	W	+ 205,-
■ ESG структурное SR Arena C	N	+ 101,-	Z	+ 101,-
■ ESG с серой тонировкой	L	+ 205,-	M	+ 205,-

Пример оформления заказа:



PE DFR 07515 VYK

V = серебристый глянцевый

Y = ESG матовое SR Орасо с KermiCLEAN



Изготовление по индивидуальному заказу осуществляется только согласно данным размерного чертежа - PE DFR/L		Всегда указывайте при заказе:	
Все размеры приведены в мм. Диапазон регулирования по ширине при индивидуальном заказе + 15 мм / - 10 мм.		PE DFR = крепление справа PE DFL = крепление слева	

Высота	Общая ширина макс. 1250 при высоте до 1500 макс. 1000 при высоте 1501-2200	Артикулный номер серебристый глянцевый ESG прозрачное		в	Артикулный номер серебристый глянцевый ESG прозрачное с KermiCLEAN		в	Данные для заказа
до 1500	до 950	PE DFR/L		874,-	PE DFR/L		1067,-	PE DFR/L + высота + общая ширина
	951-1250	PE DFR/L		1020,-	PE DFR/L		1212,-	
1501-2000	до 950	PE DFR/L		1239,-	PE DFR/L		1431,-	+ поверхность + стекло
	951-1000	PE DFR/L		1387,-	PE DFR/L		1579,-	
2001-2200	до 950	PE DFR/L		1457,-	PE DFR/L		1650,-	
	951-1000	PE DFR/L		1604,-	PE DFR/L		1796,-	

	Косой срез	330,- индивидуального заказа, за каждый рез
	Специальная конструкция	по запросу

Изготовление по индивидуальному заказу осуществляется только согласно данным размерного чертежа - PE TWD		Всегда указывайте при заказе:	
Все размеры приведены в мм. Диапазон регулирования по ширине при индивидуальном заказе + 15 мм / - 10 мм.		Боковая стенка может устанавливаться справа и слева.	

Высота	Монтажные размеры поддона макс. 1450	Артикулный номер серебристый глянцевый ESG прозрачное		в	Артикулный номер серебристый глянцевый ESG прозрачное с KermiCLEAN		в	Данные для заказа
до 2000	до 950	PE TWD		686,-	PE TWD		878,-	PE TWD + высота + монтажные размеры поддона
	951-1250	PE TWD		808,-	PE TWD		1001,-	
	1251-1450	PE TWD		986,-	PE TWD		1179,-	
2001-2200	до 950	PE TWD		866,-	PE TWD		1058,-	+ поверхность + стекло
	951-1250	PE TWD		986,-	PE TWD		1179,-	
	1251-1450	PE TWD		1167,-	PE TWD		1359,-	

	Косой срез	142,- индивидуального заказа, за каждый рез
	Вырез	142,- индивидуального заказа, за каждый рез
	Специальная конструкция	по запросу

Шторка на ванну с маятниковой дверью и фиксированной панелью



Варианты конфигурации

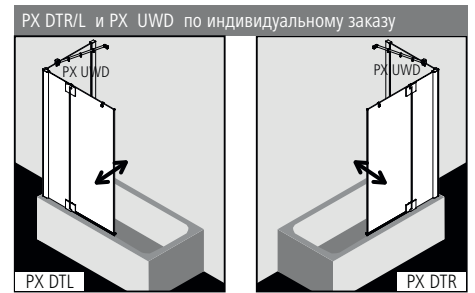
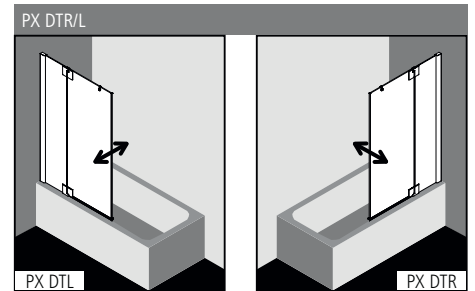

Характеристика изделия

- Для установки на ванну и в сочетании с PX UWD боковой стенкой.
- Частично обрамленная маятниковая створка с фиксированной панелью.
- Опционально со стабилизатором Pasa (изнутри).
- Однослойное безопасное стекло (ESG) в соответствии с нормой EN 12150, толщина 8 мм, опционально со специальным легко очищающимся покрытием KermiCLEAN.
- Профили из высококачественного анодированного алюминия, петли из высококачественного металла.
- Возможность регулирования в настенном профиле 30 мм.
- Петли со встроенным подъемно-опускным механизмом устанавливаются заподлицо с внутренней поверхностью кабины.
- Сплошные уплотнительные профили, горизонтальный уплотнительный профиль с улучшенным водоотведением.
- С вертикальным защитным профилем для кромки стекла.
- Из-за особенностей конструкции создание абсолютной герметичности в душевых кабинах серии Pasa XP невозможно.
- В комплект поставки входит крепежный набор. Прозрачный крючок для полотенца, для свободного размещения.
- Сделано в Германии.
- Проверено по DIN EN 14428 (CE) и PPP 53005 (TÜV / GS).
- 20 лет гарантии на обеспечение всеми запчастями с момента снятия моделей с производства.

Монтаж

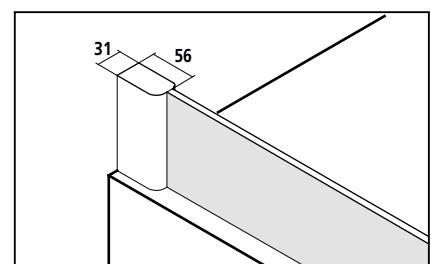

KermiEXTRA

*максимальную ширину см. на странице справа

/ индивидуального заказа

Стёкла с пескоструйным декором Декор Stripe 2	227,-	Другие декоры Kermi.	297,-	Индивидуальные декоры по запросу.	Стр. 394-405				
Стекло с зеркальной поверхностью* Ширина в мм за каждый артикул	- 550	330,-	551-950	571,-	951-1250	813,-	с 1251	1143,-	Стр. 406-409
Поверхности	серебристого глянцевого	421,-							Стр. 410-413

PX DTR/L

Серийные изделия

Все размеры приведены в мм по отношению к выровненным стенам.
Допустимый уклон пола под фиксированной панелью макс. 2 мм, общий уклон пола макс. 3 мм, при несоблюдении данных показателей рекомендуется индивидуальный заказ кабины и косой срез.

Всегда указывайте при заказе:

PX DTR = крепление справа
PX DTL = крепление слева

Высота	Общая ширина	Ширина фиксированной панели * со стабилизатором	Ширина маятниковой двери	Артикульный номер серебристый матовый = 1 ESG прозрачное = A		Артикульный номер серебристый глянцевый = V ESG прозрачное = A		Артикульный номер серебристый матовый = 1 ESG прозрачное с KermiCLEAN = P		Артикульный номер серебристый глянцевый = V ESG прозрачное с KermiCLEAN = P	
				в	в	в	в	в	в		
1500	770-800	250-280	520	PX DTR/L 08015 1AK	1200,-	PX DTR/L 08015 VAK	1500,-	PX DTR/L 08015 1PK	1392,-	PX DTR/L 08015 VPK	1692,-
	870-900	250-280	620	PX DTR/L 09015 1AK		PX DTR/L 09015 VAK		PX DTR/L 09015 1PK		PX DTR/L 09015 VPK	
	970-1000	350-380*	620	PX DTR/L 10015 1AK	1346,-	PX DTR/L 10015 VAK	1646,-	PX DTR/L 10015 1PK	1539,-	PX DTR/L 10015 VPK	1838,-

Стекла

Исполнение с другим стеклами в рамках специального сервиса KermiEXTRA, см. на странице слева.

- ESG матовое SR Опасо
- ESG с серой тонировкой

Код	на прозрачное ESG		на прозрачное ESG с KermiCLEAN	
	Код	Цена	Код	Цена
U		+ 412,-	Y	+ 412,-
L		+ 412,-	M	+ 412,-

Пример оформления заказа:

PX DTR 08015 VYK

V = серебристый глянцевый

Y = ESG матовое SR Опасо с KermiCLEAN

Изготовление по индивидуальному заказу осуществляется только согласно данным размерного чертежа Всегда указывайте при заказе:
Все размеры приведены в мм. Диапазон регулирования по ширине при индивидуальном заказе + 18 мм / - 12 мм.
PX DTR = крепление справа
PX DTL = крепление слева

Высота	Общая ширина макс. 1550	Ширина фиксированной панели > 300 необходим стабилизатор ZDSSVSPX, страница 152	Ширина маятниковой двери	Артикульный номер серебристый матовый ESG прозрачное		Артикульный номер серебристый глянцевый прозрачное стекло ESG		Артикульный номер серебристый матовый ESG прозрачное с KermiCLEAN		Артикульный номер серебристый глянцевый прозрачное ESG с покрытием KermiCLEAN		Данные для заказа
				в	в	в	в	в	в			
до 1500	до 950	мин. 170 / макс. 880	макс. 700	PX DTR/L 1441,-	PX DTR/L 1741,-	PX DTR/L 1633,-	PX DTR/L 1933,-	PX DTR/L	PX DTR/L	PX DTR/L	PX DTR/L	PX DTR/L
	951-1250	мин. 170 / макс. 880	макс. 700	PX DTR/L 1619,-	PX DTR/L 1919,-	PX DTR/L 1811,-	PX DTR/L 2111,-	+ высота				+ высота
	1251-1550	мин. 170 / макс. 880	макс. 700	PX DTR/L 2004,-	PX DTR/L 2303,-	PX DTR/L 2196,-	PX DTR/L 2496,-	+ общая ширина				+ общая ширина
1501-2050	до 950	мин. 170 / макс. 880	макс. 700	PX DTR/L 1589,-	PX DTR/L 1889,-	PX DTR/L 1782,-	PX DTR/L 2082,-	+ ширина фиксированной панели				+ ширина фиксированной панели
	951-1250	мин. 170 / макс. 880	макс. 700	PX DTR/L 1768,-	PX DTR/L 2067,-	PX DTR/L 1960,-	PX DTR/L 2260,-	+ ширина маятниковой двери				+ ширина маятниковой двери
	1251-1550	мин. 170 / макс. 880	макс. 700	PX DTR/L 2155,-	PX DTR/L 2454,-	PX DTR/L 2347,-	PX DTR/L 2647,-	+ поверхность				+ поверхность
2051-2200	до 950	мин. 170 / макс. 880	макс. 700	PX DTR/L 1787,-	PX DTR/L 2086,-	PX DTR/L 1979,-	PX DTR/L 2279,-	+ стекло				+ стекло
	951-1250	мин. 170 / макс. 880	макс. 700	PX DTR/L 1967,-	PX DTR/L 2267,-	PX DTR/L 2159,-	PX DTR/L 2459,-					
	1251-1550	мин. 170 / макс. 880	макс. 700	PX DTR/L 2356,-	PX DTR/L 2656,-	PX DTR/L 2549,-	PX DTR/L 2849,-					

	Косой срез	330,- индивидуального заказа, за каждый рез
	Вырез	330,- индивидуального заказа, за каждый рез
	Специальная конструкция	по запросу

Изготовление по индивидуальному заказу осуществляется только согласно данным размерного чертежа Всегда указывайте при заказе:
Все размеры приведены в мм. Диапазон регулирования по ширине при индивидуальном заказе + 18 мм / - 12 мм.
Размер = монтажный размер поддона
Размер = наружная кромка стекла
См. также стр. 12-13.
Боковая стенка может устанавливаться справа и слева.

Высота душевой кабины	Монтажные размеры поддона макс. 1450	Артикульный номер серебристый матовый ESG прозрачное		Артикульный номер серебристый глянцевый ESG прозрачное		Артикульный номер серебристый матовый ESG прозрачное с KermiCLEAN		Артикульный номер серебристый глянцевый ESG прозрачное с KermiCLEAN		Данные для заказа
		в	в	в	в	в	в			
до 1850	до 950	PX UWD 1070,-	PX UWD 1220,-	PX UWD 1263,-	PX UWD 1412,-	PX UWD	PX UWD	PX UWD	PX UWD	PX UWD
	951-1250	PX UWD 1153,-	PX UWD 1303,-	PX UWD 1345,-	PX UWD 1495,-	+ высота душевой кабины				+ высота душевой кабины
	1251-1450	PX UWD 1234,-	PX UWD 1384,-	PX UWD 1427,-	PX UWD 1576,-	+ монтажные размеры поддона/ наружная кромка стекла				+ монтажные размеры поддона/ наружная кромка стекла
1851-2050	до 950	PX UWD 1186,-	PX UWD 1336,-	PX UWD 1378,-	PX UWD 1528,-	+ поверхность				+ поверхность
	951-1250	PX UWD 1270,-	PX UWD 1420,-	PX UWD 1462,-	PX UWD 1612,-	+ стекло				+ стекло
	1251-1450	PX UWD 1353,-	PX UWD 1503,-	PX UWD 1546,-	PX UWD 1696,-					
2051-2200	до 950	PX UWD 1460,-	PX UWD 1610,-	PX UWD 1652,-	PX UWD 1802,-					
	951-1250	PX UWD 1541,-	PX UWD 1691,-	PX UWD 1733,-	PX UWD 1883,-					
	1251-1450	PX UWD 1628,-	PX UWD 1778,-	PX UWD 1821,-	PX UWD 1971,-					

	Косой срез	142,- индивидуального заказа, за каждый рез
	Вырез	142,- индивидуального заказа, за каждый рез
	Специальная конструкция	по запросу

Шторка на ванну с маятниковой дверью и фиксированной панелью



Варианты конфигурации

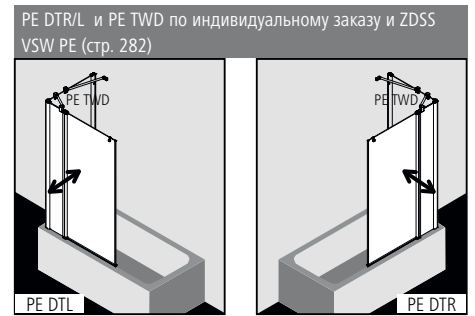
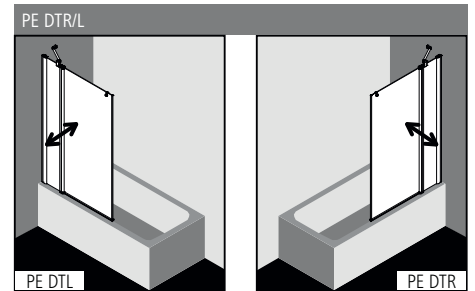

Характеристика изделия

- Для установки на ванну и в сочетании со стороны фиксированной панели с PE TWD боковой стенкой.
- Частично обрамленная маятниковая створка с фиксированной панелью.
- Включая стабилизатор PASA (изнутри).
- Однослойное безопасное стекло (ESG) в соответствии с нормой EN 12150, толщина 6 мм, опционально со специальным легко очищающимся покрытием KermiCLEAN.
- Профиль из высококачественного анодированного алюминия.
- Возможность регулирования в настенном профиле 25 мм.
- Профиль створки с подъемно-опускным механизмом.
- Сплошные уплотнительные профили, горизонтальный уплотнительный профиль с улучшенным водоотведением.
- С вертикальным защитным профилем для кромки стекла.
- Из-за особенностей конструкции создание абсолютной герметичности в душевых кабинах серии PEGA невозможно.
- В комплект поставки входит крепежный набор. Прозрачный крючок для полотенца.
- Сделано в Германии.
- Проверено по DIN EN 14428 (CE) и PPP 53005 (TÜV / GS).
- 20 лет гарантии на обеспечение всеми запчастями с момента снятия моделей с производства.

Монтаж

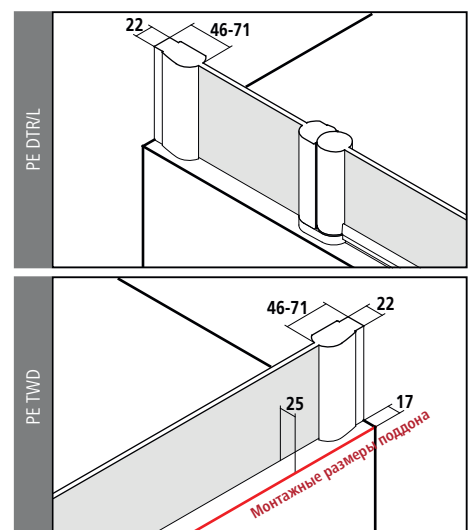

KermiEXTRA

*максимальную ширину см. на странице справа

/ индивидуального заказа

Стёкла с пескоструйным декором Декор Stripe 2	227,-	Другие декоры Kermi.	297,-	Индивидуальные декоры по запросу.	Стр. 394-405				
Стекло с зеркальной поверхностью* Ширина в мм за каждый артикул	- 550	330,-	551-950	571,-	951-1250	813,-	с 1251	1143,-	Стр. 406-409
Поверхности	серебристого глянцевого	421,-							Стр. 410-413

PE DTR/L

Серийные изделия

Все размеры приведены в мм по отношению к выровненным стенам.

Допустимый уклон по горизонтали макс. 5 мм, при несоблюдении данных показателей рекомендуется индивидуальный заказ кабины и косой срез.

Всегда указывайте при заказе:

PE DTR = крепление справа

PE DTL = крепление слева

Высота	Общая ширина	Ширина фиксированной панели	Ширина маятниковой двери	Артикулный номер		Артикулный номер	
				серебристый глянцевый = V ESG прозрачное = A	в	серебристый глянцевый = V ESG прозрачное с KermiCLEAN = P	в
1500	1090-1115	400-425	696	PE DTR/L 11015 VAK	1094,-	PE DTR/L 11015 VPK	1286,-

Стекла	на прозрачное ESG		на прозрачное ESG с KermiCLEAN	
	Код		Код	
Исполнение с другим стеклами в рамках специального сервиса KermiEXTRA, см. на странице слева.				
■ ESG матовое SR Орасо	U	+ 205,-	Y	+ 205,-
■ ESG структурное SR Siesta	T	+ 205,-	W	+ 205,-
■ ESG структурное SR Arena C	N	+ 101,-	Z	+ 101,-
■ ESG с серой тонировкой	L	+ 205,-	M	+ 205,-



Пример оформления заказа:

PE DTR 11015 VYK



V = серебристый глянцевый

Y = ESG матовое SR Орасо с KermiCLEAN

Изготовление по индивидуальному заказу осуществляется только согласно данным размерного чертежа - PE DTR/L				Всегда указывайте при заказе:				
Все размеры приведены в мм. Диапазон регулирования по ширине при индивидуальном заказе + 15 мм / - 10 мм.				PE DTR = крепление справа PE DTL = крепление слева				
Высота	Общая ширина макс. 1250	Ширина фиксированной панели	Ширина маятниковой двери	Артикулный номер серебристый глянцевый ESG прозрачное		Артикулный номер серебристый глянцевый ESG прозрачное с KermiCLEAN		Данные для заказа
					в		в	
до 1500	до 950	мин. 170 / макс. 885	макс. 700	PE DTR/L	1166,-	PE DTR/L	1358,-	PE DTR/L
	951-1250	мин. 170 / макс. 885	макс. 700	PE DTR/L	1312,-	PE DTR/L	1505,-	+ высота + общая ширина
1501-2000	до 950	мин. 170 / макс. 885	макс. 700	PE DTR/L	1530,-	PE DTR/L	1723,-	+ ширина фиксированной панели
	951-1250	мин. 170 / макс. 885	макс. 700	PE DTR/L	1677,-	PE DTR/L	1869,-	+ ширина маятниковой двери + поверхность
2001-2200	до 950	мин. 170 / макс. 885	макс. 700	PE DTR/L	1750,-	PE DTR/L	1942,-	+ стекло
	951-1250	мин. 170 / макс. 885	макс. 700	PE DTR/L	1896,-	PE DTR/L	2089,-	

	Косой срез	330,- индивидуального заказа, за каждый рез
	Вырез	330,- индивидуального заказа, за каждый рез
	Специальная конструкция	по запросу

Изготовление по индивидуальному заказу осуществляется только согласно данным размерного чертежа - PE TWD				Боковая стенка может устанавливаться справа и слева.			
Все размеры приведены в мм. Диапазон регулирования по ширине при индивидуальном заказе + 15 мм / - 10 мм.							
Высота	Монтажные размеры поддона макс. 1450	Артикулный номер серебристый глянцевый ESG прозрачное		Артикулный номер серебристый глянцевый ESG прозрачное с KermiCLEAN		Данные для заказа	
			в		в		
до 2000	до 950	PE TWD	686,-	PE TWD	878,-	PE TWD	
	951-1250	PE TWD	808,-	PE TWD	1001,-	+ высота	
	1251-1450	PE TWD	986,-	PE TWD	1179,-	+ монтажные размеры поддона	
2001-2200	до 950	PE TWD	866,-	PE TWD	1058,-	+ поверхность	
	951-1250	PE TWD	986,-	PE TWD	1179,-	+ стекло	
	1251-1450	PE TWD	1167,-	PE TWD	1359,-		

	Косой срез	142,- индивидуального заказа, за каждый рез
	Вырез	142,- индивидуального заказа, за каждый рез
	Специальная конструкция	по запросу

Шторка на ванну с раздвижной дверью и фиксированной панелью



Варианты конфигурации

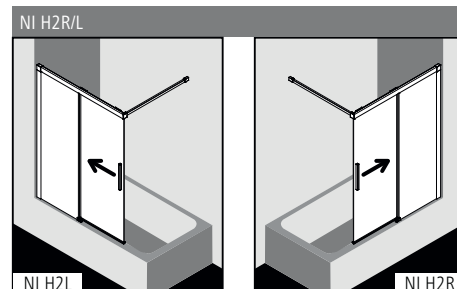

Характеристика изделия

- Для установки на ванну.
- Частично обрамленная раздвижная шторка с одной створкой и с одной фиксированной панелью.
- С настенной опорой.
- Однослойное безопасное стекло (ESG) в соответствии с нормой EN 12150, толщина 6 мм, опционально со специальным легко очищающимся покрытием KermiCLEAN.
- Профили из высококачественного анодированного алюминия, ручки из высококачественного металла.
- Возможность регулирования в настенном профиле 25 мм.
- Легко отсоединяющаяся створка раздвижной двери с функцией Soft-Open и Soft-Close облегчает уборку.
- Высококачественные шарикоподшипниковые ролики.
- Сплошные уплотнительные профили, горизонтальный уплотнительный профиль с улучшенным водоотведением.
- Из-за особенностей конструкции создание абсолютной герметичности в душевых кабинах серии NICA невозможно.
- В комплект поставки входит крепежный набор.
- Сделано в Германии.
- Проверено по DIN EN 14428 (CE) и PPP 53005 (TÜV / GS).
- 20 лет гарантии на обеспечение всеми запчастями с момента снятия моделей с производства.

Монтаж

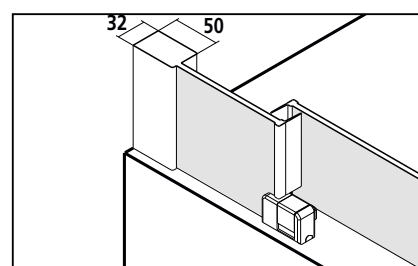

KermiEXTRA		*максимальную ширину см. на странице справа			индивидуального заказа	
Ручки	FI, DI, PE, AT1, LI	199,-				Стр. 390-393
Стёкла с пескоструйным декором	Декор Stripe 2	227,-	Другие декоры Kermi.	297,-	Индивидуальные декоры по запросу.	Стр. 394-405
Стекло с зеркальной поверхностью*	Ширина в мм за каждый артикул	- 550 330,-	551-950 571,-	951-1250 813,-	ab 1251 1143,-	Стр. 406-409
Поверхности	серебристого глянцевого	421,-				Стр. 410-413

NI H2R/L

Серийные изделия

Все размеры приведены в мм по отношению к выровненным стенам.

Допустимый уклон пола под фиксированной панелью макс. 2 мм, общий уклон пола макс. 3 мм, при несоблюдении данных показателей рекомендуется индивидуальный заказ кабины и специальная конструкция по запросу. Длина настенной опоры: 1200 мм. Возможно уменьшение длины настенной опоры силами заказчика.

Всегда указывайте при заказе:

NI H2R = фиксированная панель справа

NI H2L = фиксированная панель слева

Высота A	Общая ширина	Ширина фиксированной панели	Ширина сегмента раздвижной двери	Артикулный номер серебристый глянцевый = V ESG прозрачное = A	в	Артикулный номер серебристый глянцевый = V ESG прозрачное с KermiCLEAN = P	в
	1500	975-1000	458-483	506	NI H2R/L 10015 VAK	1355,-	NI H2R/L 10015 VPK
1175-1200		558-583	606	NI H2R/L 12015 VAK	NI H2R/L 12015 VPK		

Стекла	на прозрачное ESG		на прозрачное ESG с KermiCLEAN	
	Код		Код	
Исполнение с другими стеклами в рамках специального сервиса KermiEXTRA, см. на странице слева.				
■ ESG матовое SR Орасо	U	+ 211,-	Y	+ 211,-
■ ESG с серой тонировкой	L	+ 211,-	M	+ 211,-

Пример оформления заказа:

NI H2R 10015 VYK

V = серебристый глянцевый

Y = ESG матовое SR Орасо с KermiCLEAN

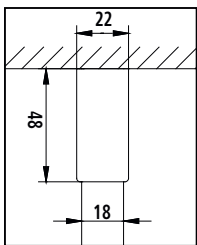
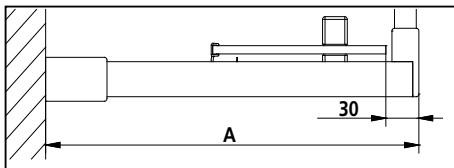
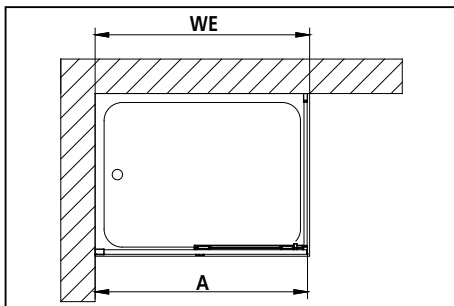

Архангельск (8182)63-90-72
Астана (7172)727-132
Астрахань (8512)99-46-04
Барнаул (3852)73-04-60
Белгород (4722)40-23-64
Брянск (4832)59-03-52
Владивосток (423)249-28-31
Волгоград (844)278-03-48
Вологда (8172)26-41-59
Воронеж (473)204-51-73
Екатеринбург (343)384-55-89

Иваново (4932)77-34-06
Ижевск (3412)26-03-58
Иркутск (395)279-98-46
Казань (843)206-01-48
Калининград (4012)72-03-81
Калуга (4842)92-23-67
Кемерово (3842)65-04-62
Киров (8332)68-02-04
Краснодар (861)203-40-90
Красноярск (391)204-63-61
Курск (4712)77-13-04
Липецк (4742)52-20-81

Магнитогорск (3519)55-03-13
Москва (495)268-04-70
Мурманск (8152)59-64-93
Набережные Челны (8552)20-53-41
Нижний Новгород (831)429-08-12
Новокузнецк (3843)20-46-81
Новосибирск (383)227-86-73
Омск (3812)21-46-40
Орел (4862)44-53-42
Оренбург (3532)37-68-04
Пенза (8412)22-31-16

Пермь (342)205-81-47
Ростов-на-Дону (863)308-18-15
Рязань (4912)46-61-64
Самара (846)206-03-16
Санкт-Петербург (812)309-46-40
Саратов (845)249-38-78
Севастополь (8692)22-31-93
Симферополь (3652)67-13-56
Смоленск (4812)29-41-54
Сочи (862)225-72-31
Ставрополь (8652)20-65-13

Сургут (3462)77-98-35
Тверь (4822)63-31-35
Томск (3822)98-41-53
Тула (4872)74-02-29
Тюмень (3452)66-21-18
Ульяновск (8422)24-23-59
Уфа (347)229-48-12
Хабаровск (4212)92-98-04
Челябинск (351)202-03-61
Череповец (8202)49-02-64
Ярославль (4852)69-52-93

Киргизия (996)312-96-26-47 Казахстан (772)734-952-31 Таджикистан (992)427-82-92-69

<http://kermi.nt-rt.ru> || kmy@nt-rt.ru